

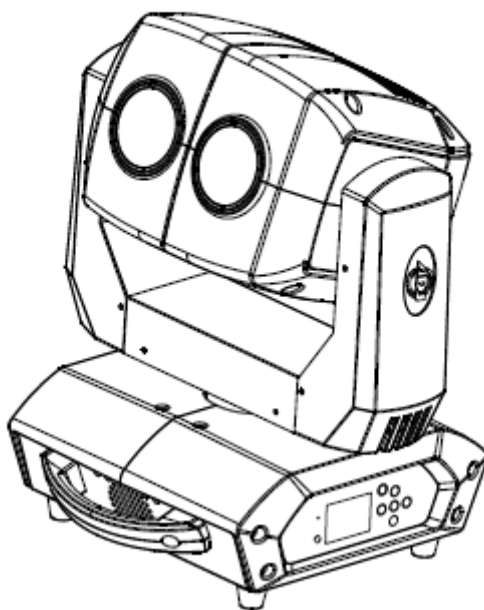

3 Sixty 2R



Uživatelská příručka

A.D.J. Supply Europe B.V.
Junostraat 2
6468 EW Kerkrade
Nizozemsko
www.americandj.eu

Obsah

OBECNÉ INFORMACE	4
BEZPEČNOSTNÍ OPATŘENÍ	4
VLASTNOSTI	5
OBECNÉ POKYNY	5
BEZPEČNOSTNÍ OPATŘENÍ PŘI MANIPULACI.....	5
VÝBOJKA - DŮLEŽITÉ VAROVÁNÍ.....	5
MONTÁŽ.....	6
OVLÁDÁNÍ A FUNKCE	7
SESTAVENÍ.....	9
SYSTÉMOVÁ NABÍDKA	10
SYSTÉMOVÁ NABÍDKA	11
CHYBOVÉ KÓDY.....	21
PROVOZ.....	22
21KANÁLOVÝ DMX REŽIM	23
24KANÁLOVÝ DMX REŽIM	28
32KANÁLOVÝ DMX REŽIM	33
FOTOMETRICKÁ TABULKA	38
VÝMĚNA VÝBOJKY.....	39
ČIŠTĚNÍ.....	40
ŘEŠENÍ PROBLÉMŮ	40
SPECIFIKACE	41
ROHS - Velký příspěvek k zachování životního prostředí.....	42
OEEZ - Směrnice o odpadních elektrických a elektronických zařízeních	43
POZNÁMKA	44

©2013 **ADJ Products, LLC** všechna práva vyhrazena. Informace, specifikace, nákresy, obrázky a pokyny obsažené v tomto návodu se mohou bez předchozího upozornění měnit. Logo společnosti ADJ Products, LLC a identifikující názvy produktů a čísla zde obsažená jsou ochrannými známkami společnosti ADJ Products, LLC. Ochrana autorských práv zahrnuje veškeré formy a předměty spadající mezi materiály chráněné autorskými právy a také informace nyní garantované zákonem, soudně či dále v tomto dokumentu. Názvy produktů použité v tomto dokumentu mohou být ochrannými známkami nebo registrovanými ochrannými známkami jejich příslušných vlastníků a jsou tímto uznány. Veškeré značky a názvy produktů nepatřící společnosti ADJ Products, LLC jsou ochrannými známkami nebo registrovanými ochrannými známkami jejich příslušných vlastníků.

Společnost ADJ Products, LLC a všechny její přidružené společnosti se tímto zříkají jakékoliv odpovědnosti za škody na majetku, vybavení, budovách a jakékoliv elektřinou způsobené škody, úrazy a poranění vzniklé jakýmkoliv osobám, včetně přímé či nepřímé ekonomické ztráty související s používáním a spolehlivostí jakýchkoliv informací obsažených v tomto dokumentu a také se zříkají veškeré odpovědnosti za škody vzniklé v důsledku nesprávného, nebezpečného, nedostatečného a nedbalého sestavení, instalace, montáže, obsluhy a provozu tohoto produktu.

OBEČNÉ INFORMACE

Rozbalení: Děkujeme, že jste si zakoupili 3 Sixty 2R od společnosti ADJ Products, LLC. Každý 3 Sixty 2R™ byl důkladně otestován a odeslán v bezvadném funkčním stavu. Pečlivě zkontrolujte, zda během přepravy nedošlo k poškození obalového kartonu. Zdá-li se vám karton poškozený, pečlivě zkontrolujte, nedošlo-li k poškození obsahu balení, a ujistěte se, že veškeré vybavení nutné k provozu jednotky dorazilo neporušené. V případě, že došlo k poškození obsahu nebo chybí některé části, kontaktujte prosím bezplatnou zákaznickou linku a vyžádejte si další pokyny. Nevracejte prosím tuto jednotku zpět prodejci bez předchozího kontaktování zákaznické podpory.

Úvod: 3 Sixty 2R je DMX kompatibilní zařízení s pohyblivou hlavou. Může fungovat jako 21kanálová, 24kanálová nebo 32kanálová DMX jednotka. Zařízení lze provozovat ve třech různých provozních režimech: v režimu Show, režimu Sound Active, nebo v režimu DMX ovládní. 3 Sixty 2R lze použít samostatně v režimu Stand-Alone nebo v konfiguraci Master/Slave. *Nejlepších výsledků lze dosáhnout vylepšením paprskových efektů současným použitím mlhy nebo speciálních kouřových efektů.*

Během prvního zapnutí nebo provozu může z jednotky vycházet lehký kouř nebo zápach. To je však zcela běžné a je to způsobeno teplem vycházejícím z lampy.

Zákaznická podpora: Narazíte-li na jakýkoliv problém, neváhejte kontaktovat svůj oblíbený obchod se značkou American Audio. Nabízíme také možnost kontaktovat nás přímo: Můžete nás kontaktovat přímo na stránkách www.americandj.eu nebo prostřednictvím e-mailu na adrese: support@americandj.eu

Varování! Nevystavujte tuto jednotku dešti nebo vlhku, snížíte tím a předcházíte tak nebezpečí úrazu elektrickým proudem nebo požáru.

Varování! Nebezpečí vážného poranění zraku. Nikdy se nedívejte přímo do světelného zdroje!

BEZPEČNOSTNÍ OPATŘENÍ

V zájmu vaší osobní bezpečnosti si prosím před instalací a provozováním této jednotky přečtete celý tento návod!

- Vyhněte se používání jednotky v dešti nebo vlhkém prostředí, snížíte nebezpečí vzniku požáru nebo úrazu elektrickým proudem.
- Nevlévejte do jednotky vodu ani jiné tekutiny.
- Ujistěte se, že místní zásuvka má stejné napětí, které jednotka potřebuje k provozu.
- Nepokoušejte se jednotku provozovat, má-li poškozený napájecí kabel.
- Nepokoušejte se z elektrického kabelu odstranit nebo ulomit zemnicí kolík. Tento kolík má za úkol snižovat nebezpečí úrazu elektrickým proudem a nebezpečí vzniku požáru v případě vnitřního zkratu.
- Před jakýmkoliv zapojováním jednotku odpojte od hlavního zdroje napětí.
- Za žádných okolností nesnímejte kryt. Uvnitř nejsou žádné uživatelem opravitelné části.
- Nikdy jednotku nepoužívejte, je-li odstraněn kryt.
- Ujistěte se, že jednotka je namontována v místě, které umožňuje řádnou ventilaci. Mezi tímto zařízením a zdí ponechejte alespoň 15 cm volného prostoru.
- Nepokoušejte se jednotku provozovat, došlo-li k jejímu poškození.
- Tato jednotka je konstruována pouze pro vnitřní použití, její použití ve vnějších prostorách ruší všechny záruky.
- Vždy jednotku namontujte bezpečně a tak, aby byla stabilní.
- Napájecí kabely by měly být vždy vedeny tak, aby se po nich nešlapalo a nedocházelo k jejich poškození věcmi o ně opřenými nebo na ně položenými. Zvláštní pozornost by měla být věnována kabelům u zástrček, zásuvek a místu, kde ústí z přístroje.
- Čištění - Zařízení čistěte pouze dle doporučení výrobcem. Detaily o čištění na straně 40.
- Teplota - Neumisťujte přístroj blízko zdrojů tepla jako jsou radiátory, ohřívače vzduchu, konvektory, nebo jiných zařízení (včetně zesilovačů), které produkují teplo.
- Zařízení by mělo být opraveno kvalifikovaným personálem v následujících případech:
 - A. Na zařízení spadl předmět, nebo došlo k rozliti tekutiny do zařízení.
 - B. Zařízení bylo vystaveno dešti nebo vodě.
 - C. Zařízení nepracuje normálně nebo vykazuje opakované změny ve výkonu.

VLASTNOSTI

- Mikrokrokový motor umožňující hladkou změnu barev a gobo
- 3 režimy kompatibilní s protokolem DMX-512 (21kanálový DMX režim, 24kanálový DMX režim a 32kanálový DMX režim)
- Nezávislé kotouče gobo a barev
- 14 gobo + spot
- 13 barev + bílá
- RDMX - umožňuje nastavit DMX adresu z libovolného DMX ovladače
- 3 provozní režimy - automatický běh, Sound-Active a DMX ovládání
- Samostatný provoz nebo konfigurace Master/Slave
- Vnitřní mikrofon
- Výbojka Philips® Platinum MSD 2R
- Úprava a ukládání scén do paměti
- 360° rotace Pan/Tilt
- Digitální displej pro nastavení funkce a adresy

OBECNÉ POKYNY

Chcete-li dosáhnout co nejlepšího výkonu tohoto produktu, přečtěte si prosím pečlivě tento návod k obsluze a seznamte se se základními pravidly obsluhy této jednotky. Tyto instrukce obsahují důležité bezpečnostní informace týkající se používání a údržby jednotky. Uchovávejte prosím tento návod v blízkosti jednotky pro případ, že jej budete v budoucnu potřebovat.

BEZPEČNOSTÍ OPATŘENÍ PŘI MANIPULACI

Pozor! Uvnitř jednotky nejsou žádné uživatelem opravitelné části. Nepokoušejte se přístroj sami opravovat, připravili byste se tím o výrobní záruku. Ve velice nepravděpodobném případě, že bude vaše jednotka vyžadovat servis, neváhejte kontaktovat společnost ADJ Products, LLC.

Povrch přístroje se během provozu extrémně zahřívá. Je-li jednotka v provozu, nedotýkejte se jí holýma rukama.

Společnost ADJ Products, LLC nebude odpovědná za škody způsobené nedodržením tohoto návodu nebo neoprávněnou úpravou této jednotky.

VÝBOJKA - DŮLEŽITÉ VAROVÁNÍ

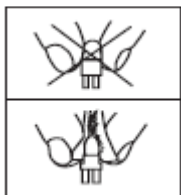

Toto těleso je osazeno výbojkou, která je při nesprávném zacházení velmi náchylná k poškození. Nikdy se lampy nedotýkejte holými prsty, protože případná mastnota z Vašich rukou může životnost lampy zkrátit. Nikdy také nehýbejte tělesem, dokud žárovka neměla dostatek času vychladnout. Nezapomeňte, že na žárovky se nevztahují záruční podmínky.

Těleso emituje intenzivní UV záření, které škodí kůži a očím. Intenzivní jas výbojky může vážně poškodit sítnici. Nikdy toto těleso nepoužívejte s odstraněnými ochrannými kryty, tyto byly speciálně navrženy, aby chránily před UV zářením.

Varování pro epileptiky: Lidé trpící epilepsií by se měli vyvarovat přímého pohledu do světla výbojky.

Vyvarujte se opakovanému zapínání a vypínání tělesa ve velmi krátkých intervalech, snižuje se tím životnost a intenzita výbojky.

K dosažení intenzity spojené s výbojkami využívají tyto světelné zdroje plyn hermeticky uzavřený v prostředí pod vysokým tlakem a generují tak oslnivý světelný výkon. Kvůli vysokému tlaku, který je při výrobě výbojky použit, existuje možnost exploze výbojky při dlouhotrvajícím rozsáhlém používání. Riziko se zvyšuje se stárnutím; při zacházení se staršími výbojkami proto doporučujeme zvýšenou opatrnost. Při zacházení s tímto nebo jiným zařízením, které využívá plynové výbojky doporučujeme zvýšenou opatrnost. Nikdy zařízení neotvírejte, je-li zrovna používáno!

VÝBOJKA - DŮLEŽITÉ VAROVÁNÍ (pokračování)

VELMI DŮLEŽITÉ: Tato část se věnuje vaší bezpečnosti a životnosti zařízení. Výbojka Philips® Platinum 2R má životnost cca 6000 hodin.

Vzhledem k extrémním teplotám, které výbojka vytváří, a těsně montovanému vnitřnímu optickému systému je velmi důležité, abyste výbojku každých 6000 hodin vyměnili. Ochráníte tak vnitřní optický systém a předcházíte náhodné explozi, která by mohla způsobit, že z tělesa budou vypadávat horké části skla. Pokud k výměně výbojky nedojde do 300 hodin provozu, elektronika zařízení se automaticky vypne. Po 6000 hodinách provozu se na displeji zobrazí zpráva „Replace The Lamp“ (vyměňte výbojku) a výbojka bude po dobu prvních pěti minut provozu blikat. V tento okamžik dosáhla výbojka maximální jmenovité životnosti a měly by být okamžitě vyměněna. Po pěti minutách problikávání by měla výbojka zapnout normálně a těleso tak lze dočasně použít, dokud nedojde k instalaci nové výbojky. Těleso dokáže fungovat ještě dalších 300 hodin. Na displeji však bude stále blikat varovná zpráva „Replace The Lamp“. Pamatujte, že ochranné obvody budou fungovat pouze cca 300 hodin (životnost světelného zdroje je 6000-6300 hodin). Po 6300 hodinách provozu těleso přestane reagovat na DMX příkazy a okamžitě přejde do stavu spánku, ve kterém dojde elektronicky k přerušení veškerých funkcí tělesa s výjimkou několika příkazů v nabídce. Těleso se bude přepínat do stavu spánku, dokud nedojde k výměně výbojky a resetování hodin světelného zdroje. Pro vymazání doby provozu světelného zdroje viz strana 13.

MONTÁŽ

Při instalaci jednotky musí být zavěšení nebo montážní prostor schopen unést desetinásobek hmotnosti bez jakékoliv deformace. Při instalaci musí být jednotka vždy zajištěna použitím sekundárního bezpečnostního příslušenství, jakým jsou například vhodné bezpečnostní kabely. Během montáže, odstraňování a údržby tělesa nikdy nestůjte přímo pod ním.

Stropní montáž vyžaduje rozsáhlou zkušenost. Kromě jiného je třeba vypočítat pracovní meze zatížení, znát použitý instalační materiál a zajistit pravidelné bezpečnostní inspekce veškerého instalačního materiálu i zařízení. Nemáte-li tuto kvalifikaci, nepokoušejte se zařízení sami nainstalovat.

Instalace by měla být jednou za rok zkontrolována kvalifikovanou osobou.

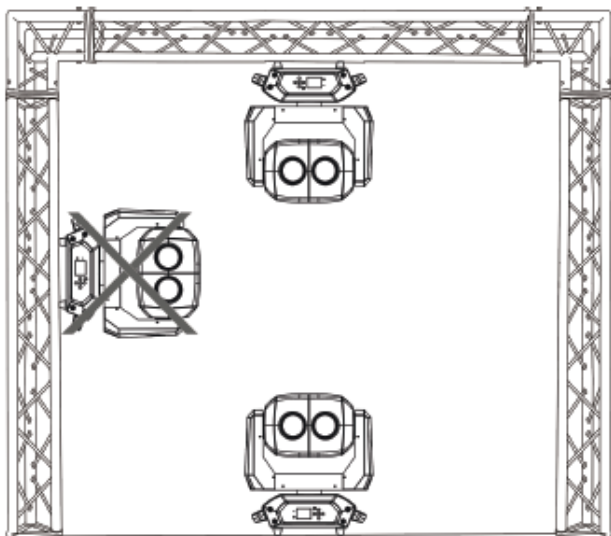

3 Sixty 2R lze provozovat ve dvou montážních polohách - visící obráceně ze stropu nebo postavený na rovném povrchu. Abyste se vyhnuli vnitřnímu poškození jednotky, nikdy ji nemontujte na stranu tak, jak je zobrazeno výše. Ujistěte se, že se ve vzdálenosti do 0,5 m od tohoto zařízení nenachází žádný hořlavý materiál (dekorace, apod.). Vždy použijte a instalujte dodaný bezpečnostní kabel coby bezpečnostní opatření k předevítání náhodné škody a/nebo úrazu v případě, že selže svorka (viz další strana). K sekundárnímu upevnění nikdy nepoužívejte držadlo.

UPOZORNĚNÍ: Vhodná teplota prostředí pro provoz tohoto osvětlovacího tělesa je mezi -25 °C a 45 °C. Neumísťujte toto osvětlovací těleso v prostředí, kde se teplota pohybuje pod nebo nad teplotami uvedenými výše. Tím umožníte, aby jednotka fungovala nejlepším možným způsobem, a pomůžete prodloužit její životnost.

MONTÁŽ (pokračování)

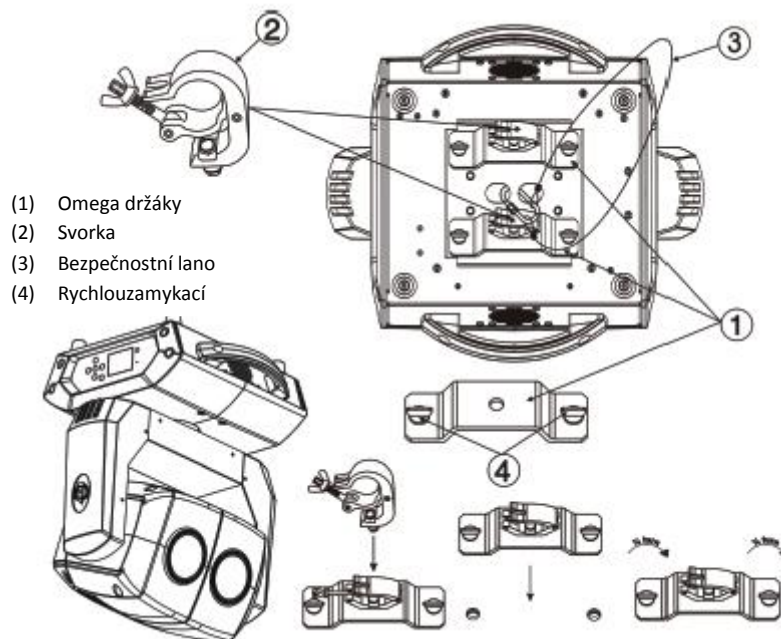

Přišroubujte každou svorku jedním šroubem M12 a matkou k omega držákům. Vložte rychlouzamykací upínadlo prvního omega držáku do příslušného otvoru na spodní straně přístroje 3 Sixty 2R. Zcela utáhněte rychlouzamykací upínadlo otočením ve směru hodinových ručiček. Namontujte druhý omega držák. Protáhněte bezpečnostní kabel otvory na spodní straně základny a přes závěsný systém nebo bezpečný upevňovací bod. Vložte konec do karabiny a bezpečně utáhněte šroub.

OVLÁDÁNÍ A FUNKCE PŘEDNÍ STRANA

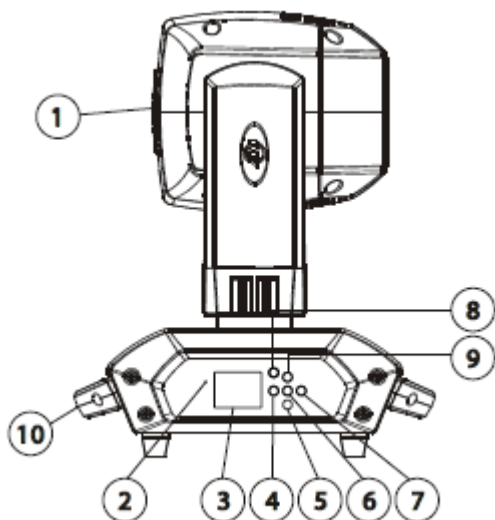

ZADNÍ STRANA

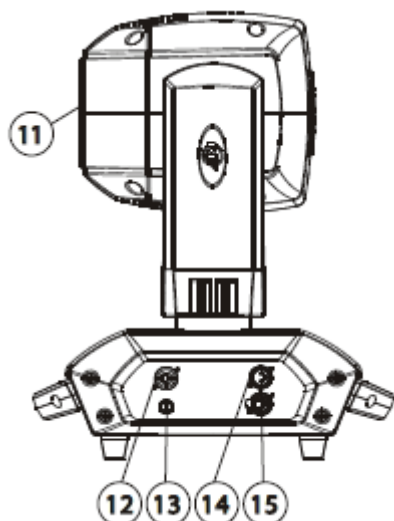

- 1. Objektiv** - Objektiv vysoké kvality.
- 2. Mikrofon** - Tento mikrofon přijímá externí nízké frekvence a spouští tak jednotku v režimu Sound-Active. Mikrofon je konstruován tak, aby přijímal pouze zvuky nízké frekvence, poklepání na mikrofon a vysokofrekvenční zvuky nemusejí jednotku spustit.
- 3. Digitální displej** - Zobrazuje nabídky a provozní funkce, ze kterých můžete vybírat.
- 4. Tlačítko Left** - Používá se k pohybu vlevo při procházení systémové nabídky.
- 5. Tlačítko Down** - Používá se k pohybu zpět při procházení systémové nabídky.
- 6. Tlačítko Enter** - Tímto tlačítkem volíte a potvrzujete funkce v systémové nabídce a otvíráte podnabídky.
- 7. Tlačítko Right** - Používá se k pohybu vpravo při procházení systémové nabídky.
- 8. Tlačítko Mode/Esc** - Tímto tlačítkem vstupujete do hlavní nabídky a opouštíte podnabídky.
- 9. Tlačítko Up** - Používá se k pohybu vpřed při procházení systémové nabídky.
- 10. Držadla** - Zabudovaná držadla. S jednotkou vždy manipulujte za zabudovaná držadla. Nikdy jednotku nezvedejte nebo nenoste za pohyblivou hlavu nebo třmen. Taháním nebo transportem jednotky za pohyblivou hlavu by mohlo dojít k vážnému poškození jednotka a zrušení její záruky.
- 11. Lampa a kryt** - Přes tento kryt se dostanete k objímce lampy. Výbojka v jednotce je uchycena pružinovým upínacím systémem. Vždy lampu nahrazujte pouze stejným typem. Po výměně lampy se ujistěte, že je vystředěna do reflektoru. Na straně 39 najdete detaily o instalaci náhradní výbojky. Nikdy jednotku nespouštějte, je-li lampa odkrytá, tento světelný zdroj vyzařuje velmi silné UV záření. Důležité informace o výbojce Philips® Platinum 5R najdete na stranách 5-6.
- 12. Přívod elektrické energie** - Tato šňůra odpovídá elektrickým potřebám jednotky. Napětí se může v závislosti na místě měnit, při připojování jednotky ke zdroje energie se ujistěte, že jej připojujete do odpovídající síťové zásuvky. Nikdy zařízení nepoužívejte, jestliže byl odstraněn nebo ulomen zemič kolík. Zemič kolík slouží ke snížení nebezpečí požárů nebo zásahu elektrickým proudem v případě, že uvnitř jednotky dojde ke zkratu.
- 13. Držák pojistky** - V tomto uložení se nachází 7A ochranná pojistka. Pojistku neodstraňujte, je určena k ochraně elektroniky v případě vážného kolísání výkonu. Jestliže autorizovaný servisní technik společnosti ADJ nestanoví jinak, pojistku vždy vyměňte za stejný typ.
- 14. Vstupní konektor XLR** - Tento konektor přijímá příchozí DMX signál nebo Master/Slave signál.
- 15. Výstupní konektor XLR** - Tento konektor slouží k vysílání příchozího DMX signálu dalšímu DMX zařízení, nebo vysílání Master/Slave signálu do dalšího přístroje 3 Sixty 2R v řetězci. Nejlepších výsledků v režimech DMX nebo Master/Slave dosáhnete ukončením tohoto konektoru na poslední jednotce v řetězci (linii) pomocí terminátoru. Viz zakončení řetězce na straně 9.

SESTAVENÍ

Zdroj napětí: 3 Sixty 2R společnosti American DJ® obsahuje elektronický předřadník, který automaticky rozezná napětí ve chvíli připojení ke zdroji energie. Díky tomuto elektronickému předřadníku se nemusíte starat o napětí ve zdi, tuto jednotku lze zapojit kdekoliv.

DMX-512: DMX je zkratka pro digitální multiplex. Je to univerzální protokol používaný většinou výrobci osvětlení a ovládání coby forma komunikace mezi ovladači a inteligentními zařízeními. DMX ovladač vysílá DMX datové instrukce z ovladače do zařízení. DMX data jsou vysílána jako sériová data, která cestují z přístroje do přístroje skrz XLR koncovky DATA IN a DATA OUT, jež se nacházejí na všech DMX zařízeních (většina ovladačů má pouze koncovku DATA OUT).

DMX spojování: DMX je jazyk, který umožňuje spojovat veškeré výrobky a modely různých výrobců a ovládat je jediným ovladačem. To lze provést pouze se zařízeními a ovladačem, které jsou DMX kompatibilní. K zajištění řádného přenosu DMX dat při používání několika DMX zařízení doporučujeme použít co nejkratší možnou kabelovou trasu. Pořadí, ve kterém jsou zařízení v DMX linii spojeny, neovlivňuje DMX adresování. Například; zařízení, které má přidělenou DMX adresu 1, může být umístěno kdekoliv v DMX linii, na začátku, na konci nebo kdekoliv uprostřed. Proto je možné, aby zařízení nejbližší k ovladači bylo posledním zařízením v řetězci. Jakmile má zařízení přidělenou DMX adresu 1, DMX ovladač ví, že má posílat DATA přidělená k adrese 1 této jednotce, ať už je umístěna kdekoliv v DMX řetězci.

Požadavky na datový kabel (DMX kabel) (pro DMX a Master/Slave provoz): 3 Sixty 2R lze ovládat pomocí protokolu DMX-512. Může fungovat jako 21kanálová, 24kanálová nebo 32kanálová DMX jednotka. DMX adresa se nastavuje elektronicky pomocí ovládání na předním panelu jednotky. Vaše jednotka a DMX ovladač vyžadují pro datový vstup a výstup použití schváleného datového kabelu DMX-512 110 Ω (Obrázek 1). Doporučujeme použití kabelů Accu Cable DMX. Vyrábíte-li vlastní kabely, použijte standardní stíněný kabel 110-120 Ω (tento kabel lze zakoupit téměř v každém profesionálním obchodě s osvětlovacími a hudebními potřebami). Vaše kabely by měly být zakončeny samcem konektoru XLR na jedné straně a samicí konektoru XLR na straně druhé. Pamatujte také na to, že DMX kabel musí být řetězen a nelze jej dělit.



Obrázek 1

Upozornění: Při výrobě vlastních kabelů se řiďte dle obrázků 2 a 3. U XLR konektoru nepoužívejte zemnicí kolíky. Nepřipojujte stínící vodič kabelu k zemnicímu kolíku a nedovolte kontakt stínícího vodiče s vnějším pouzdrem XLR. Uzemnění stínění může způsobit zkrat a nestabilní chování.

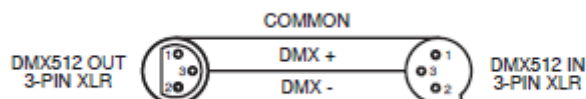

Obrázek 2



Obrázek 3

Konfigurace pinů XLR

Pin1 = Zem

Pin2 = Data Compliment (-)

Pin3 = Data True (+)

Zvláštní poznámky: Zakončení řetězce. Používáte-li delší kabelové trasy, je možné, že na poslední jednotce bude z důvodu předejití nestabilního chování soustavy nutné použít terminátor. Terminátor je rezistor 110-120 Ω 1/4 Watt, který se zapojí mezi piny 2 a 3 samce XLR konektoru (DATA + a DATA -). Tato jednotka se zasune do samice konektoru XLR na poslední jednotce v řetězci, a tím se řetězec ukončí. Použitím terminátoru (ADJ součástka číslo Z-DMX/T) snížíte možnost nestabilního chování soustavy.



Zakončení snižuje signálové chyby a pomáhá předcházet problémům s přenosem signálu a interferencím. Doporučujeme také připojit DMX koncovku (odpor 120 Ω, 1/4 Watt) mezi PIN 2 (DMX -) a PIN 3 (DMX +) posledního zařízení.

Obrázek 4

SESTAVENÍ (pokračování)

5pinové XLR DMX konektory. Někteří výrobci používají namísto 3pinových kabelů pro DATA přenos 5pinové DMX kabely. 5pinové DMX zařízení může být použito v 3pinové DMX linii. Při zapojení standardního 5pinového datového kabelu do 3pinové linie je třeba použít kabelový adaptér. Tyto adaptéry jsou dostupné ve většině obchodů s elektronikou. Tabulka níže ukazuje správnou konverzi kabelů.

Konverze - 3pinový XLR na 5pinový XLR		
Vodič	3pinová XLR samice (výstup)	5pinový konektor XLR samec (vstup)
Zem/stínění	Pin 1	Pin 1
Data Compliment (signál -)	Pin 2	Pin 2
Data True (signál +)	Pin 3	Pin 3
Nepoužito		Pin 4 – Nepoužívat
Nepoužito		Pin 5 – Nepoužívat

SYSTÉMOVÁ NABÍDKA

Function	DMX Address DMX Value Slave Mode Auto Program Sound Control	A001-AXXX PAN.... Slave1,Slave2,Slave3 Master / Alone Master / Alone	Nastavení DMX adresy Zobrazení DMX hodnoty Nastavení Slave Automatický program Ovládání hudbou
Information	Time Information	Current Time Total Run Time Last Run Time Lamp Hours Lamp Off Time LastRun Password Clean LastRun LampTime Password Clean Lamp Tune	XXXX(Hod.) XXXX(Hod.) XXXX(Hod.) XXXX(Hod.) XXXX(Min.) Heslo=XXX ON/OFF Heslo=XXX ON/OFF
	Temperature Info	Head Temperature	xxxx/'K
	Software Version	VI .0.0 ..	
Lamp Control	Lamp On/Off Automatic On Lamp On via DMX Lamp Off via DMX Max On at Temp. Lamp Off Temp.	ON/OFF ON/OFF ON/OFF ON/OFF 20-79 °C, 45 °C / 68-174 °F 113 °F 80-139°C, 130°C / 176-282°F , 266 °F	Zapnout/vypnout lampu Zapnout/vypnout lampu při zapnutí Zapnutí lampy přes DMX Vypnutí lampy přes DMX Lampa se automaticky restartuje při určité teplotě. Vypnutí lampy při teplotě
Personality	Status Settings	Address Via DMX No DMX Status Pan Reverse Tilt_L Reverse Tilt_R Reverse Pan Degree Feedback Movement Speed Mic Sensitivity Hibernation	ON/OFF Close/Hold/Auto/Music ON/OFF ON/OFF ON/OFF 540/630 ON/OFF Rychlost 1- 4 0-99 % OFF,01M-99M, 15M
	Service Settings	Password RDM PID	Heslo=XXX XXXXXX
	Nastavení displeje	Shutoff Time Display Reverse Key Lock	02-60 m 05 m ON/OFF ON/OFF
	Temperature C/F	Celsius Fahrenheit	
	Initial Status	PAN=XXX	
	Reset Default	ON/OFF	
Reset Function	Reset All Reset Pan&Tilt Reset Colors Reset Gobos Reset Shutter Reset Others		Resetuje všechny motory Resetuje PAN/TILT Resetuje barevný kotouč Resetuje goba Resetuje clonu a stmivač Resetuje ostatní motory

Effect Adjust	Test Channel	PAN		Testovací funkce
	Manual Control	PAN=XXX :		Jemné nastavení lampy
	Calibration	Calibrate Password Color wheel=XXX :		Heslo „050“ Kalibrace a úprava efektů do standardní/správné polohy
Users Mode Set	User Mode	Standard Mode Basic Mode Extended Mode User Mode A User Mode B User Mode C		Uživatelský režim umožňující změnu čísel kanálů
	Edit User Mode A/B/C	Max Channel = XX PAN" = CH01 :		Přednastavení uživatelských režimů
Edit Program	Select Programs	Auto Pro Part 1 = Program 1 - 10 Auto Pro Part 2 = Program 1 - 10 AUTO Pro Parr 3 = Program 1 - 10	Program 1 Program 2 Program 3	Výběr programů, které poběží
	Edit Program	Program 1 : Program 10	Program Test Step 01=SCxxx Step 64=SCxxx	Testovací program Program ve smyčce Uložit a odejít
	Edit Scenes	Edit Scene 001 - Edit Scene 250	Pan.Tilt , --Fade Time-- --Scene Time-- Input Bv Exterior	Uložení a automatický návrat, ruční úprava scén
	Rec. Controller	xx-xx		Automatické nahrání scén

Hlavní nabídku zpřístupníte stiskem tlačítka MODE/ESC. Nabídkou se posouváte pomocí tlačítek UP (nahoru), DOWN (dolů), RIGHT (doprava) a LEFT (doleva). Pomocí tlačítka ENTER zpřístupníte vybranou nabídku. Podnabídkami se taktéž posouváte tlačítky UP, DOWN, RIGHT a LEFT. Výběr potvrdíte stiskem tlačítka ENTER. Nabídky a podnabídky opouštíte stiskem tlačítka MODE/ESC. Zařízení automaticky opustí nabídky v případě, že během 10 vteřin nedojde k stisknutí žádného tlačítka. Následující stránky se věnují vysvětlení jednotlivých funkcí v nabídce uvedené na předchozí stránce.

FUNCTION (Funkce) -

DMX Address - Tato funkce umožňuje nastavení požadované DMX adresy pomocí ovládacího panelu.

1. Vstupte do hlavní nabídky a tlačítky UP nebo DOWN vyberte nabídku „**Function**“, poté stiskněte ENTER.
2. Mačkejte tlačítka UP nebo DOWN, dokud se na displeji nezobrazí „**DMX Address**“, pak stiskněte ENTER. Zobrazí se aktuální DMX adresa.
3. Tlačítky UP a DOWN provedete úpravu DMX adresy.
4. Stiskem tlačítka ENTER potvrďte nebo se stiskem MODE/ESC vraťte zpět do hlavní nabídky.

DMX Value - Tato funkce umožňuje zobrazit DMX hodnotu každého kanálu, které se momentálně používá.

1. Vstupte do hlavní nabídky a tlačítky UP nebo DOWN vyberte nabídku „**Function**“, poté stiskněte ENTER.
2. Mačkejte tlačítka UP nebo DOWN, dokud se na displeji nezobrazí „**DMX Value**“, pak stiskněte ENTER.
3. Zobrazí se DMX kanál. **Příklad:** Prism (prizma), Color Wheel (kotouč barev), Gobo Wheel (kotouč gobo) atd. Jakmile najedete DMX kanál, který chcete zkontrolovat, stiskněte ENTER. Po stisknutí tlačítka ENTER se na displeji zobrazí DMX hodnota daného kanálu.
4. Poté stiskem tlačítka MODE/ESC nabídku opustíte.

Slave Mode - Tato funkce umožňuje jednotku nastavit jako Slave v konfiguraci Master-Slave.

1. Vstupte do hlavní nabídky a tlačítky UP nebo DOWN vyberte nabídku „**Function**“, poté stiskněte ENTER.
2. Mačkejte tlačítka UP nebo DOWN, dokud se na displeji nezobrazí „**Slave Mode**“, pak stiskněte ENTER.
3. Zobrazí se Slave 1, Slave 2 nebo Slave 3. Stiskem tlačítka ENTER vyberte jeden ze tří režimů nebo nabídku opusťte stiskem tlačítka MODE/ESC.

Auto Program - Tato funkce umožňuje vnitřním programům fungovat buď v režimu Stand-Alone, nebo režimu Master/Slave. V režimu „Master“ bude zařízení posílat DMX data ostatním zařízením připojeným v DMX řetězci. V režimu „Alone“ bude zařízení pracovat jako samotné těleso. Program pro tento režim zvolíte v sekci „Select program“ ovládací nabídky. Počet kroků vyberete pomocí volby „Edit program“. Jednotlivé scény lze upravit pod volbou „Edit scenes“. Díky této funkci můžete jednotlivé scény spouštět automaticky, tj. s upraveným Step-Time.

1. Vstupte do hlavní nabídky a tlačítka UP nebo DOWN vyberte nabídku „**Function**“, poté stiskněte ENTER.
2. Mačkejte tlačítka UP nebo DOWN, dokud se na displeji nezobrazí „**Auto Program**“, pak stiskněte ENTER.
3. Na displeji se zobrazí „Master“ nebo „Alone“.
4. Stiskem tlačítka ENTER vyberte jednu z možností nebo nabídku opusťte stiskem tlačítka MODE/ESC.

Sound Control - S touto funkcí poběží vnitřní program s režim Sound-Active.

1. Vstupte do hlavní nabídky a tlačítka UP nebo DOWN vyberte nabídku „**Function**“, poté stiskněte ENTER.
2. Mačkejte tlačítka UP nebo DOWN, dokud se na displeji nezobrazí „**Sound Control**“, pak stiskněte ENTER.
3. Na displeji se zobrazí „Master“ nebo „Alone“. Tlačítka UP nebo DOWN změňte provozní režim.
4. Stiskem tlačítka ENTER vyberte jednu z možností nebo nabídku opusťte stiskem tlačítka MODE/ESC.

INFORMATION (Informace)

Time Information (Informace o časech jsou vždy uvedeny v hodinách)

Current Time - Tato možnost slouží ke kontrole aktuální doby běhu jednotky.

1. Stiskem tlačítka MODE/ESC vstupte do hlavní nabídky. Mačkejte tlačítka UP nebo DOWN, dokud se na displeji nezvýrazní možnost „**Information**“, poté stiskněte ENTER.
2. Mačkejte tlačítka UP nebo DOWN, dokud se na displeji nezobrazí „**Time Information**“, pak stiskněte ENTER.
3. Mačkejte tlačítka UP nebo DOWN, dokud se na displeji nezobrazí „**Current Time**“, poté stiskněte ENTER.
4. Nyní se na displeji zobrazí „**XXXX**“. „**XXXX**“ zde představuje aktuální dobu běhu.
5. Stiskem tlačítka ENTER nebo MODE/ESC opusťte nabídku.

Total Run Time - Tato možnost slouží ke kontrole celkové doby běhu jednotky.

1. Stiskem tlačítka MODE/ESC vstupte do hlavní nabídky. Mačkejte tlačítka UP nebo DOWN, dokud se na displeji nezvýrazní možnost „**Information**“, poté stiskněte ENTER.
2. Mačkejte tlačítka UP nebo DOWN, dokud se na displeji nezobrazí „**Time Information**“, pak stiskněte ENTER.
3. Mačkejte tlačítka UP nebo DOWN, dokud se na displeji nezobrazí „**Total Run Time**“, poté stiskněte ENTER.
4. Nyní se na displeji zobrazí „**XXXX**“. „**XXXX**“ zde představuje celkovou dobu běhu.
5. Stiskem tlačítka ENTER nebo MODE/ESC opusťte nabídku.

Last Run Time - Tato možnost slouží ke kontrole poslední doby běhu jednotky.

1. Stiskem tlačítka MODE/ESC vstupte do hlavní nabídky. Mačkejte tlačítka UP nebo DOWN, dokud se na displeji nezvýrazní možnost „**Information**“, poté stiskněte ENTER.
2. Mačkejte tlačítka UP nebo DOWN, dokud se na displeji nezobrazí „**Time Information**“, pak stiskněte ENTER.
3. Mačkejte tlačítka UP nebo DOWN, dokud se na displeji nezobrazí „**Last Run Time**“, poté stiskněte ENTER.
4. Nyní se na displeji zobrazí „**XXXX**“. „**XXXX**“ zde představuje poslední dobu běhu.
5. Stiskem tlačítka ENTER nebo MODE/ESC opusťte nabídku.

Lamp Hours - Tato možnost slouží ke kontrole doby běhu světelného zdroje.

1. Stiskem tlačítka MODE/ESC vstupte do hlavní nabídky. Mačkejte tlačítka UP nebo DOWN, dokud se na displeji nezvýrazní možnost „**Information**“, poté stiskněte ENTER.
2. Mačkejte tlačítka UP nebo DOWN, dokud se na displeji nezobrazí „**Time Information**“, pak stiskněte ENTER.

3. Mačkejte tlačítka UP nebo DOWN, dokud se na displeji nezobrazí „**Lamp Hours**“, poté stiskněte ENTER.
4. Nyní se na displeji zobrazí „**XXXX**“. „**XXXX**“ zde představuje dobu běhu světelného zdroje.
5. Stiskem tlačítka ENTER nebo MODE/ESC opustíte nabídku.

Lamp Off Time - Tato možnost slouží ke kontrole doby běhu světelného zdroje při jeho posledním spuštění.

1. Stiskem tlačítka MODE/ESC vstupte do hlavní nabídky. Mačkejte tlačítka UP nebo DOWN, dokud se na displeji nezvýrazní možnost „**Information**“, poté stiskněte ENTER.
2. Mačkejte tlačítka UP nebo DOWN, dokud se na displeji nezobrazí „**Time Information**“, pak stiskněte ENTER.
3. Mačkejte tlačítka UP nebo DOWN, dokud se na displeji nezobrazí „**Lamp Off Time**“, poté stiskněte ENTER.
4. Nyní se na displeji zobrazí „**XXXX**“. „**XXXX**“ zde představuje dobu běhu světelného zdroje při jeho posledním spuštění.
5. Stiskem tlačítka ENTER nebo MODE/ESC opustíte nabídku.

Last Run Password - Touto možností lze zobrazit heslo časomíry.

1. Stiskem tlačítka MODE/ESC vstupte do hlavní nabídky. Mačkejte tlačítka UP nebo DOWN, dokud se na displeji nezvýrazní možnost „**Information**“, poté stiskněte ENTER.
2. Mačkejte tlačítka UP nebo DOWN, dokud se na displeji nezobrazí „**Time Information**“, pak stiskněte ENTER.
3. Mačkejte tlačítka UP nebo DOWN, dokud se na displeji nezobrazí „**Last Run Password**“, poté stiskněte ENTER.
4. Heslo časomíry „**Last Run Password**“ je 038.
5. Stiskem tlačítka ENTER nebo MODE/ESC opustíte nabídku.

Clean Last Run - Tato možnost slouží k vymazání poslední doby běhu jednotky. Aby to bylo možné provést, je třeba nejprve zadat heslo **Last Run Password**. Než vymazání provedete, nejprve si přečtěte předcházející část.

1. Stiskem tlačítka MODE/ESC vstupte do hlavní nabídky. Mačkejte tlačítka UP nebo DOWN, dokud se na displeji nezvýrazní možnost „**Information**“, poté stiskněte ENTER.
2. Mačkejte tlačítka UP nebo DOWN, dokud se na displeji nezobrazí „**Time Information**“, pak stiskněte ENTER.
3. Mačkejte tlačítka UP nebo DOWN, dokud se na displeji nezobrazí „**Clean Last Run**“, poté stiskněte ENTER.
4. Zobrazí se „**Off**“ nebo „**On**“, tlačítka UP a DOWN přepínáte mezi zobrazenými možnostmi.
5. Stiskem tlačítka ENTER potvrďte výběr nebo nabídku opustíte stiskem tlačítka MODE/ESC.

Lamp Time Password - Touto možností lze zobrazit heslo časomíry světelného zdroje.

1. Stiskem tlačítka MODE/ESC vstupte do hlavní nabídky. Mačkejte tlačítka UP nebo DOWN, dokud se na displeji nezvýrazní možnost „**Information**“, poté stiskněte ENTER.
2. Mačkejte tlačítka UP nebo DOWN, dokud se na displeji nezobrazí „**Time Information**“, pak stiskněte ENTER.
3. Mačkejte tlačítka UP nebo DOWN, dokud se na displeji nezobrazí „**Lamp Time Password**“, poté stiskněte ENTER.
4. Heslo časomíry světelného zdroje „**Lamp Time Password**“ je 038.
5. Stiskem tlačítka ENTER nebo MODE/ESC opustíte nabídku.

Clean Lamp Time - Tato možnost slouží k vymazání doby běhu světelného zdroje. Doby běhu světelného zdroje prosím vymažte po každé výměně světelného zdroje (výbojky). Aby to bylo možné provést, je třeba nejprve zadat heslo **Lamp Time Password**. Než vymazání provedete, nejprve si přečtěte předcházející část.

1. Stiskem tlačítka MODE/ESC vstupte do hlavní nabídky. Mačkejte tlačítka UP nebo DOWN, dokud se na displeji nezvýrazní možnost „**Information**“, poté stiskněte ENTER.
2. Mačkejte tlačítka UP nebo DOWN, dokud se na displeji nezobrazí „**Time Information**“, pak stiskněte ENTER.
3. Mačkejte tlačítka UP nebo DOWN, dokud se na displeji nezobrazí „**Clear Lamp Time**“, poté stiskněte ENTER.

4. Zobrazí se „Off“ nebo „On“, tlačítka UP a DOWN přepínáte mezi zobrazenými možnostmi.
5. Stiskem tlačítka ENTER potvrďte výběr nebo nabídku opusťte stiskem tlačítka MODE/ESC.

Temperature Info - Tato možnost slouží ke kontrole teploty pohyblivé hlavy.

1. Stiskem tlačítka MODE/ESC vstupte do hlavní nabídky. Mačkejte tlačítka UP nebo DOWN, dokud se na displeji nezvýrazní možnost „Information“, poté stiskněte ENTER.
2. Mačkejte tlačítka UP nebo DOWN, dokud se na displeji nezobrazí „Temperature Info“, pak stiskněte ENTER.
3. Na displeji se zobrazí „Head Temperature“, stiskněte ENTER.
4. Nyní se na displeji zobrazí „XXX“. „XXX“ představuje aktuální teplotu pohyblivé hlavy. 5. Stiskem tlačítka ENTER nebo MODE/ESC opustíte nabídku.

Software Version - Tato možnost slouží k zobrazení právě používané verze softwaru.

1. Stiskem tlačítka MODE/ESC vstupte do hlavní nabídky. Mačkejte tlačítka UP nebo DOWN, dokud se na displeji nezvýrazní možnost „Information“, poté stiskněte ENTER.
2. Mačkejte tlačítka UP nebo DOWN, dokud se na displeji nezobrazí „Software Version“, pak stiskněte ENTER.
3. Nyní se na displeji zobrazí „VX.X“. „X.X“ představuje verzi softwaru.
4. Stiskem tlačítka ENTER nebo MODE/ESC opustíte nabídku.

LAMP CONTROL (Ovládání světelného zdroje - lampy) -

Lamp On/Off - Díky této funkci můžete zapínat a vypínat světelný zdroj skrze ovládací panel.

1. Stiskem tlačítka MODE/ESC vstupte do hlavní nabídky. Mačkejte tlačítka UP nebo DOWN, dokud se na displeji nezvýrazní možnost „Lamp Control“, poté stiskněte ENTER.
2. Mačkejte tlačítka UP nebo DOWN, dokud se na displeji nezobrazí „Lamp On/Off“, pak stiskněte ENTER.
3. Zobrazí se „Off“ nebo „On“, tlačítka UP a DOWN přepínáte mezi zobrazenými možnostmi.
4. Stiskem tlačítka ENTER potvrďte výběr nebo nabídku opusťte stiskem tlačítka MODE/ESC.

Automatic On - Díky této funkci můžete nechat světelný zdroj automaticky zapnout ve chvíli, kdy dojde k zapnutí napájení.

1. Stiskem tlačítka MODE/ESC vstupte do hlavní nabídky. Mačkejte tlačítka UP nebo DOWN, dokud se na displeji nezvýrazní možnost „Lamp Control“, poté stiskněte ENTER.
2. Mačkejte tlačítka UP nebo DOWN, dokud se na displeji nezobrazí „Automatic On“, pak stiskněte ENTER.
3. Zobrazí se „Off“ nebo „On“, tlačítka UP a DOWN přepínáte mezi zobrazenými možnostmi.
4. Stiskem tlačítka ENTER potvrďte výběr nebo nabídku opusťte stiskem tlačítka MODE/ESC.

Lamp on via DMX (External controller) - Tato funkce umožňuje zvolit, zda chcete světelný zdroj zapínat pomocí dálkového ovládání. Používá se společně s DMX kanálem vnitřních programů, DMX hodnoty 40-59.

1. Stiskem tlačítka MODE/ESC vstupte do hlavní nabídky. Mačkejte tlačítka UP nebo DOWN, dokud se na displeji nezvýrazní možnost „Lamp Control“, poté stiskněte ENTER.
2. Mačkejte tlačítka UP nebo DOWN, dokud se na displeji nezobrazí „Lamp On Via DMX“, pak stiskněte ENTER.
3. Zobrazí se „Off“ nebo „On“, tlačítka UP a DOWN přepínáte mezi zobrazenými možnostmi. Chcete-li tuto funkci povolit, zvolte „On“. Chcete-li ji zakázat, zvolte „Off“.
4. Stiskem tlačítka ENTER potvrďte výběr nebo nabídku opusťte stiskem tlačítka MODE/ESC.

Lamp off via DMX (External controller) - Tato funkce umožňuje zvolit, zda chcete světelný zdroj vypínat pomocí dálkového ovládání. Používá se společně s DMX kanálem vnitřních programů, DMX hodnoty 60-79.

1. Stiskem tlačítka MODE/ESC vstupte do hlavní nabídky. Mačkejte tlačítka UP nebo DOWN, dokud se na displeji nezvýrazní možnost „Lamp Control“, poté stiskněte ENTER.
2. Mačkejte tlačítka UP nebo DOWN, dokud se na displeji nezobrazí „Lamp Off Via DMX“, pak stiskněte ENTER.

SYSTÉMOVÁ NABÍDKA (pokračování)

3. Zobrazí se „Off“ nebo „On“, tlačítka UP a DOWN přepínáte mezi zobrazenými možnostmi. Chcete-li tuto funkci povolit, zvolte „On“. Chcete-li ji zakázat, zvolte „Off“.

4. Stiskem tlačítka ENTER potvrďte výběr nebo nabídku opusťte stiskem tlačítka MODE/ESC. **Max On at Temp.** - Díky této funkci lze nastavit vnitřní teplotu, od které se světelný zdroj znovu zapne po automatickém vypnutí.

1. Stiskem tlačítka MODE/ESC vstupte do hlavní nabídky. Mačkejte tlačítka UP nebo DOWN, dokud se na displeji nezvýrazní možnost „Lamp Control“, poté stiskněte ENTER.

2. Mačkejte tlačítka UP nebo DOWN, dokud se na displeji nezobrazí „Max On at Temp“, pak stiskněte ENTER.

3. Na displeji se zobrazí „113°F“ nebo „45°C“. „113°F“ nebo „45°C“ představuje teplotu, při které se světelný zdroj znovu zapne. Doporučujeme použít teplotu 113°F/45°C.

4. Stiskem tlačítka ENTER potvrďte výběr nebo nabídku opusťte stiskem tlačítka MODE/ESC.

Lamp off temp. - Díky této funkci lze nastavit vnitřní teplotu, při které se světelný zdroj vypne.

1. Stiskem tlačítka MODE/ESC vstupte do hlavní nabídky. Mačkejte tlačítka UP nebo DOWN, dokud se na displeji nezvýrazní možnost „Lamp Control“, poté stiskněte ENTER.

2. Mačkejte tlačítka UP nebo DOWN, dokud se na displeji nezobrazí „Max On at Temp“, pak stiskněte ENTER.

3. Na displeji se zobrazí „266°F“ nebo „130°C“. „266°F“ nebo „45°C“ představuje teplotu, při které se světelný zdroj automaticky vypne. Doporučujeme použít teplotu 266°F/130°C.

4. Stiskem tlačítka ENTER potvrďte výběr nebo nabídku opusťte stiskem tlačítka MODE/ESC.

POZNÁMKA: *Jakmile je teplota okolo světelného zdroje vyšší než přednastavená hodnota po dobu delší než 5 minut, jednotka světelný zdroj automaticky vypne. Pokud se světelná zdroj vypne automaticky z důvodu přehřátí, nelze jej znovu automaticky zapnout, je nutné jej znovu zapnout ručně.*

PERSONALITY (Individuální nastavení)

Status Settings (Nastavení stavu)

Address via DMX - Tato funkce umožňuje provádět úpravu adresy DMX pomocí externího ovladače.

1. Stiskem tlačítka MODE/ESC vstupte do hlavní nabídky. Mačkejte tlačítka UP nebo DOWN, dokud se na displeji nezvýrazní možnost „Personality“, poté stiskněte ENTER.

2. Mačkejte tlačítka UP nebo DOWN, dokud se na displeji nezobrazí „Status Settings“, pak stiskněte ENTER.

3. Mačkejte tlačítka UP nebo DOWN, dokud se na displeji nezobrazí „Address via DMX“, poté stiskněte ENTER.

4. Zobrazí se „Off“ nebo „On“, tlačítka UP a DOWN přepínáte mezi zobrazenými možnostmi.

5. Stiskem tlačítka ENTER potvrďte výběr nebo nabídku opusťte stiskem tlačítka MODE/ESC.

Chcete-li tuto funkci použít, řiďte se těmito pokyny:

Jestliže chcete nastavit adresu své jednotky, musíte nejprve najít adresu, na kterou je jednotka aktuálně nastavena. Tam můžete poté adresu upravit. Nejprve se ujistěte, že jsou všechny kanály nastaveny na hodnotu „0“.

1. Na svém DMX ovladači nastavte DMX hodnotu 1. kanálu na „7“.

2. Nyní nastavte DMX hodnotu 2. kanálu na „7“, čímž nastavíte počáteční adresu mezi 1 a 255. Chcete-li počáteční adresu nastavit mezi 256 a 511, nastavte 2. kanál na hodnotu „8“.

3. 1. Nastavte DMX hodnotu 3. kanálu na požadovanou počáteční adresu. Jednotce potrvá asi 20 vteřin přijmout novou DMX adresu.

1. PŘÍKLAD: Chcete-li, aby byla adresa 57, musíte nejprve nastavit adresu, která je aktuálně jednotce přidělena. Poté nastavte hodnotu kanálu 1 na „7“, hodnotu kanálu 2 na „7“ a hodnotu kanálu 3 na „57“. Po 20 vteřinách by se adresa jednotky měla změnit na „57“.

2. PŘÍKLAD: Chcete-li, aby byla adresa 420, musíte nejprve nastavit adresu, která je aktuálně jednotce přidělena. Jestliže chcete, aby byla adresa 420, nastavte hodnotu kanálu 1 na „7“, hodnotu kanálu 2 na „8“ a hodnotu kanálu 3 na „164“. (256 + 164 = 420).

No DMX status - Tato funkce umožňuje automatické přepnutí do 1 z 3 režimu v případě, že dojde k náhlé ztrátě DMX signálu.

1. Stiskem tlačítka MODE/ESC vstupte do hlavní nabídky. Mačkejte tlačítka UP nebo DOWN, dokud se na displeji nezvýrazní možnost „**Personality**“, poté stiskněte ENTER.
2. Mačkejte tlačítka UP nebo DOWN, dokud se na displeji nezobrazí „**Status Settings**“, pak stiskněte ENTER.
3. Mačkejte tlačítka UP nebo DOWN, dokud se na displeji nezobrazí „**No DMX Status**“, poté stiskněte ENTER.
4. Na displeji se zobrazí „**Hold**“ (poslední DMX nastavení), „**Close**“ (Blackout), „**Music**“ (Sound Active), nebo „**Auto**“ (automatický program). Mezi možnostmi přepínáte tlačítka UP a DOWN.
5. Stiskem tlačítka ENTER potvrďte výběr nebo nabídku opusťte stiskem tlačítka MODE/ESC.

Pan Reverse - Pomocí této funkce lze obrátit pohyb PAN (naklánění po vodorovné ose).

1. Stiskem tlačítka MODE/ESC vstupte do hlavní nabídky. Mačkejte tlačítka UP nebo DOWN, dokud se na displeji nezvýrazní možnost „**Personality**“, poté stiskněte ENTER. Tato funkce se používá s DMX režimem.
2. Mačkejte tlačítka UP nebo DOWN, dokud se na displeji nezobrazí „**Status Settings**“, pak stiskněte ENTER.
3. Mačkejte tlačítka UP nebo DOWN, dokud se na displeji nezobrazí „**Pan Reverse**“, poté stiskněte ENTER.
4. Zobrazí se „**Off**“ nebo „**On**“, tlačítka UP a DOWN přepínáte mezi zobrazenými možnostmi.
5. Stiskem tlačítka ENTER potvrďte výběr nebo nabídku opusťte stiskem tlačítka MODE/ESC.

Tilt_L Reverse - Pomocí této funkce lze obrátit pohyb TILT (naklánění po svislé ose) levé hlavy. Tato funkce se používá s DMX režimem. 1. Stiskem tlačítka MODE/ESC vstupte do hlavní nabídky. Mačkejte tlačítka UP nebo DOWN, dokud se na displeji nezvýrazní možnost „**Personality**“, poté stiskněte ENTER.

2. Mačkejte tlačítka UP nebo DOWN, dokud se na displeji nezobrazí „**Status Settings**“, pak stiskněte ENTER.
3. Mačkejte tlačítka UP nebo DOWN, dokud se na displeji nezobrazí „**Tilt_L Reverse**“, poté stiskněte ENTER.
4. Zobrazí se „**Off**“ nebo „**On**“, tlačítka UP a DOWN přepínáte mezi zobrazenými možnostmi.
5. Stiskem tlačítka ENTER potvrďte výběr nebo nabídku opusťte stiskem tlačítka MODE/ESC.

Tilt_R Reverse - Pomocí této funkce lze obrátit pohyb TILT (naklánění po svislé ose) pravé hlavy. Tato funkce se používá s DMX režimem.

1. Stiskem tlačítka MODE/ESC vstupte do hlavní nabídky. Mačkejte tlačítka UP nebo DOWN, dokud se na displeji nezvýrazní možnost „**Personality**“, poté stiskněte ENTER.
2. Mačkejte tlačítka UP nebo DOWN, dokud se na displeji nezobrazí „**Status Settings**“, pak stiskněte ENTER.
3. Mačkejte tlačítka UP nebo DOWN, dokud se na displeji nezobrazí „**Tilt_R Reverse**“, poté stiskněte ENTER.
4. Zobrazí se „**Off**“ nebo „**On**“, tlačítka UP a DOWN přepínáte mezi zobrazenými možnostmi.
5. Stiskem tlačítka ENTER potvrďte výběr nebo nabídku opusťte stiskem tlačítka MODE/ESC.

Pan Degree - Pomocí této funkce lze změnit rozsah funkce Pan z 630 na 540. Tato funkce se používá s DMX režimem.

1. Stiskem tlačítka MODE/ESC vstupte do hlavní nabídky. Mačkejte tlačítka UP nebo DOWN, dokud se na displeji nezvýrazní možnost „**Personality**“, poté stiskněte ENTER.
2. Mačkejte tlačítka UP nebo DOWN, dokud se na displeji nezobrazí „**Status Settings**“, pak stiskněte ENTER.
3. Mačkejte tlačítka UP nebo DOWN, dokud se na displeji nezobrazí „**Pan Degree**“, poté stiskněte ENTER.

SYSTÉMOVÁ NABÍDKA (pokračování)

4. Zobrazí se „540“ nebo „630“, tlačítka UP a DOWN přepínáte mezi zobrazenými možnostmi.
5. Stiskem tlačítka ENTER potvrďte výběr nebo nabídku opusťte stiskem tlačítka MODE/ESC.

Feedback - Tato funkce umožňuje deaktivovat automatickou korekci pohybu PAN/TILT.

1. Stiskem tlačítka MODE/ESC vstupte do hlavní nabídky. Mačkejte tlačítka UP nebo DOWN, dokud se na displeji nezvýrazní možnost „**Personality**“, poté stiskněte ENTER.
2. Mačkejte tlačítka UP nebo DOWN, dokud se na displeji nezobrazí „**Status Settings**“, pak stiskněte ENTER.
3. Mačkejte tlačítka UP nebo DOWN, dokud se na displeji nezobrazí „**Feedback**“, poté stiskněte ENTER.
4. Zobrazí se „**Off**“ nebo „**On**“, tlačítka UP a DOWN přepínáte mezi zobrazenými možnostmi.
5. Stiskem tlačítka ENTER potvrďte výběr nebo nabídku opusťte stiskem tlačítka MODE/ESC.

Movement Speed - Pomocí této funkce lze nastavit rychlost pohybu Pan a Tilt.

1. Stiskem tlačítka MODE/ESC vstupte do hlavní nabídky. Mačkejte tlačítka UP nebo DOWN, dokud se na displeji nezvýrazní možnost „**Personality**“, poté stiskněte ENTER.
2. Mačkejte tlačítka UP nebo DOWN, dokud se na displeji nezobrazí „**Status Settings**“, pak stiskněte ENTER.
3. Mačkejte tlačítka UP nebo DOWN, dokud se na displeji nezobrazí „**Movement Speed**“, poté stiskněte ENTER.
4. Zobrazí se „**Speed 1**“, „**Speed 2**“, „**Speed 3**“ nebo „**Speed 4**“, tlačítka UP a DOWN přepínáte mezi zobrazenými možnostmi.
5. Stiskem tlačítka ENTER potvrďte výběr nebo nabídku opusťte stiskem tlačítka MODE/ESC.

Mic Sensitivity - Tato funkce umožňuje nastavit citlivost mikrofону. Výchozí nastavení je 70 %. Citlivost lze upravit v rozsahu 0-99 %.

1. Stiskem tlačítka MODE/ESC vstupte do hlavní nabídky. Mačkejte tlačítka UP nebo DOWN, dokud se na displeji nezvýrazní možnost „**Personality**“, poté stiskněte ENTER.
2. Mačkejte tlačítka UP nebo DOWN, dokud se na displeji nezobrazí „**Status Settings**“, pak stiskněte ENTER.
3. Mačkejte tlačítka UP nebo DOWN, dokud se na displeji nezobrazí „**Mic Sensitivity**“, poté stiskněte ENTER.
4. Zobrazí se „**70%**“, tlačítka UP a DOWN upravte citlivost od 0 % do 99 %.
5. Stiskem tlačítka ENTER potvrďte výběr nebo nabídku opusťte stiskem tlačítka MODE/ESC.

Hibernation - Díky této funkci se krokové motory a světelný zdroj automaticky vypnou v případě, že během 15 minut (tovární nastavení) jednotka nepřijme žádný DMX signál. Jakmile dojde k příjmu DMX signálu, těleso se opět nashutuje.

1. Stiskem tlačítka MODE/ESC vstupte do hlavní nabídky. Mačkejte tlačítka UP nebo DOWN, dokud se na displeji nezvýrazní možnost „**Personality**“, poté stiskněte ENTER.
2. Mačkejte tlačítka UP nebo DOWN, dokud se na displeji nezobrazí „**Status Setting**“, pak stiskněte ENTER.
3. Mačkejte tlačítka UP nebo DOWN, dokud se na displeji nezobrazí „**Hibernation**“, poté stiskněte ENTER.
4. Zobrazí se „**15M**“, tlačítka UP a DOWN upravte spánkový režim v rozmezí od 01M do 99M nebo nastavte „**Off**“ (vypnuto).
5. Stiskem tlačítka ENTER potvrďte výběr nebo nabídku opusťte stiskem tlačítka MODE/ESC.

Service Setting (Servisní nastavení)

Password - Tato funkce umožňuje zadat heslo RDM, které umožní přístup k a změnu identifikačního čísla RDM ID.

1. Stiskem tlačítka MODE/ESC vstupte do hlavní nabídky. Mačkejte tlačítka UP nebo DOWN, dokud se na displeji nezvýrazní možnost „**Personality**“, poté stiskněte ENTER.
2. Mačkejte tlačítka UP nebo DOWN, dokud se na displeji nezobrazí „**Service Setting**“, pak stiskněte ENTER.
3. Mačkejte tlačítka UP nebo DOWN, dokud se na displeji nezobrazí „**Password**“, poté stiskněte ENTER.

4. Heslo „**Password**“ je 050.
5. Stiskem tlačítka ENTER nebo MODE/ESC opustíte nabídku.

RDM PID - RDM je zkratka pro vzdálenou správu zařízení (Remote Device Management). Tato funkce umožňuje ovládat všechny aspekty a funkce tělesa dálkově pomocí ovladače RDM. Manuální nastavení, jako např. nastavení DMX adresy, již není potřeba. Funkce se hodí zejména v případě, že je těleso instalováno na vzdáleném místě.

V této podnabídce uvidíte identifikační číslo RDM ID tělesa a můžete jej také upravit.

1. Stiskem tlačítka MODE/ESC vstupte do hlavní nabídky. Mačkejte tlačítka UP nebo DOWN, dokud se na displeji nezvýrazní možnost „**Personality**“, poté stiskněte ENTER.
2. Mačkejte tlačítka UP nebo DOWN, dokud se na displeji nezobrazí „**Service Setting**“, pak stiskněte ENTER.
3. Mačkejte tlačítka UP nebo DOWN, dokud se na displeji nezobrazí „**RDM PID**“, poté stiskněte ENTER.
4. Na displeji se nyní objeví „XXXXXX“. „XXXXXX“ představuje aktuální RDM ID tělesa.
5. Stiskem tlačítka ENTER nebo MODE/ESC opustíte nabídku.

Nastavení displeje

Shutoff Time - Díky této funkci můžete nechat LCD displej vypnout po 2 až 60 minutách. Touto funkcí nastavujete požadovaný čas.

1. Stiskem tlačítka MODE/ESC vstupte do hlavní nabídky. Mačkejte tlačítka UP nebo DOWN, dokud se na displeji nezvýrazní možnost „**Personality**“, poté stiskněte ENTER.
2. Mačkejte tlačítka UP nebo DOWN, dokud se na displeji nezobrazí „**Display Setting**“, pak stiskněte ENTER.
3. Mačkejte tlačítka UP nebo DOWN, dokud se na displeji nezobrazí „**Display Shutoff Time**“, poté stiskněte ENTER.
4. Zobrazí se „**05m**“ (5 minut), tlačítka UP a DOWN upravte dobu vypnutí v rozmezí od 02m do 60M nebo nastavte „Off“ (vypnuto).
5. Stiskem tlačítka ENTER potvrďte výběr nebo nabídku opustíte stiskem tlačítka MODE/ESC.

Display Reverse - Tato funkce umožňuje otočit displej o 180 stupňů.

1. Stiskem tlačítka MODE/ESC vstupte do hlavní nabídky. Mačkejte tlačítka UP nebo DOWN, dokud se na displeji nezvýrazní možnost „**Personality**“, poté stiskněte ENTER.
2. Mačkejte tlačítka UP nebo DOWN, dokud se na displeji nezobrazí „**Display Setting**“, pak stiskněte ENTER.
3. Mačkejte tlačítka UP nebo DOWN, dokud se na displeji nezobrazí „**Display Reverse**“, poté stiskněte ENTER.
4. Zobrazí se „**Off**“ nebo „**On**“, tlačítka UP a DOWN přepínáte mezi zobrazenými možnostmi.
5. Stiskem tlačítka ENTER potvrďte výběr nebo nabídku opustíte stiskem tlačítka MODE/ESC.

Key Lock - Při aktivované této funkce se tlačítka automaticky zamknou po 15 vteřinách.

1. Stiskem tlačítka MODE/ESC vstupte do hlavní nabídky. Mačkejte tlačítka UP nebo DOWN, dokud se na displeji nezvýrazní možnost „**Personality**“, poté stiskněte ENTER.
2. Mačkejte tlačítka UP nebo DOWN, dokud se na displeji nezobrazí „**Display Setting**“, pak stiskněte ENTER.
3. Mačkejte tlačítka UP nebo DOWN, dokud se na displeji nezobrazí „**Key Lock**“, poté stiskněte ENTER.
4. Zobrazí se „**Off**“ nebo „**On**“, tlačítka UP a DOWN přepínáte mezi zobrazenými možnostmi.
5. Stiskem tlačítka ENTER potvrďte výběr nebo nabídku opustíte stiskem tlačítka MODE/ESC.

Temperature C/F - Tato funkce umožňuje měnit zobrazení teploty mezi stupni Celsia a stupni Fahrenheita.

1. Stiskem tlačítka MODE/ESC vstupte do hlavní nabídky. Mačkejte tlačítka UP nebo DOWN, dokud se na displeji nezvýrazní možnost „**Personality**“, poté stiskněte ENTER.
2. Mačkejte tlačítka UP nebo DOWN, dokud se na displeji nezobrazí „**Temperature C/F**“, poté stiskněte ENTER.

3. Zobrazí se „Celsius“ nebo „Fahrenheit“, tlačítka UP a DOWN přepínáte mezi zobrazenými možnostmi.
4. Stiskem tlačítka ENTER potvrďte výběr nebo nabídku opustíte stiskem tlačítka MODE/ESC.

Initial Status - V této nabídce můžete zkontrolovat výchozí polohu efektu.

1. Stiskem tlačítka MODE/ESC vstupte do hlavní nabídky. Mačkejte tlačítka UP nebo DOWN, dokud se na displeji nezvýrazní možnost „Personality“, poté stiskněte ENTER.
2. Mačkejte tlačítka UP nebo DOWN, dokud se na displeji nezobrazí „Initial Status“, pak stiskněte ENTER.
3. Na displeji se nyní objeví „XXX“. XXX zde představuje aktuální polohu efektu.
4. Stiskem tlačítka ENTER nebo MODE/ESC opustíte nabídku.

Reset Default - Tímto obnovíte původní hodnoty nastavení jednotky.

1. Stiskem tlačítka MODE/ESC vstupte do hlavní nabídky. Mačkejte tlačítka UP nebo DOWN, dokud se na displeji nezvýrazní možnost „Personality“, poté stiskněte ENTER.
2. Mačkejte tlačítka UP nebo DOWN, dokud se na displeji nezobrazí „Reset Default“, pak stiskněte ENTER.
3. Zobrazí se „Off“ nebo „On“, tlačítka UP a DOWN přepínáte mezi zobrazenými možnostmi.
4. Stiskem tlačítka ENTER potvrďte výběr nebo nabídku opustíte stiskem tlačítka MODE/ESC.

RESET FUNCTION (Resetovací funkce) -

Reset All - Tato funkce umožňuje resetovat všechny motory.

1. Stiskem tlačítka MODE/ESC vstupte do hlavní nabídky. Mačkejte tlačítka UP nebo DOWN, dokud se na displeji nezvýrazní možnost „Reset Function“, poté stiskněte ENTER.
2. Mačkejte tlačítka UP nebo DOWN, dokud se na displeji nezobrazí „Reset All“.
3. Stiskem tlačítka ENTER resetujte nebo stiskem MODE/ESC opustíte nabídku.

Reset Pan & Tilt - Tato funkce umožňuje resetovat motory PAN a TILT.

1. Stiskem tlačítka MODE/ESC vstupte do hlavní nabídky. Mačkejte tlačítka UP nebo DOWN, dokud se na displeji nezvýrazní možnost „Reset Function“, poté stiskněte ENTER.
2. Mačkejte tlačítka UP nebo DOWN, dokud se na displeji nezobrazí „Reset Pan/Tilt“.
3. Stiskem tlačítka ENTER resetujte nebo stiskem MODE/ESC opustíte nabídku.

Reset Colors - Tato funkce umožňuje resetovat motor kotouče barev.

1. Stiskem tlačítka MODE/ESC vstupte do hlavní nabídky. Mačkejte tlačítka UP nebo DOWN, dokud se na displeji nezvýrazní možnost „Reset Function“, poté stiskněte ENTER.
2. Mačkejte tlačítka UP nebo DOWN, dokud se na displeji nezobrazí „Reset Colors“.
3. Stiskem tlačítka ENTER resetujte nebo stiskem MODE/ESC opustíte nabídku.

Reset Gobos - Tato funkce umožňuje resetovat motor gobo kotouče.

1. Stiskem tlačítka MODE/ESC vstupte do hlavní nabídky. Mačkejte tlačítka UP nebo DOWN, dokud se na displeji nezvýrazní možnost „Reset Function“, poté stiskněte ENTER.
2. Mačkejte tlačítka UP nebo DOWN, dokud se na displeji nezobrazí „Reset Gobos“.
3. Stiskem tlačítka ENTER resetujte nebo stiskem MODE/ESC opustíte nabídku.

Reset Shutter - Tato funkce umožňuje resetovat motory gobo závěrky.

1. Stiskem tlačítka MODE/ESC vstupte do hlavní nabídky. Mačkejte tlačítka UP nebo DOWN, dokud se na displeji nezvýrazní možnost „Reset Function“, poté stiskněte ENTER.
2. Mačkejte tlačítka UP nebo DOWN, dokud se na displeji nezobrazí „Reset Shutter“.
3. Stiskem tlačítka ENTER resetujte nebo stiskem MODE/ESC opustíte nabídku.

Reset Others - Tato funkce umožňuje resetovat všechny ostatní motory.

1. Stiskem tlačítka MODE/ESC vstupte do hlavní nabídky. Mačkejte tlačítka UP nebo DOWN, dokud se na displeji nezvýrazní možnost „Reset Function“, poté stiskněte ENTER.
2. Mačkejte tlačítka UP nebo DOWN, dokud se na displeji nezobrazí „Reset Others“.
3. Stiskem tlačítka ENTER resetujte nebo stiskem MODE/ESC opustíte nabídku.

EFFECT ADJUST (Úprava efektu) -

Test Channel - Tato funkce umožňuje otestovat/opravit funkce jednotlivých kanálů.

1. Stiskem tlačítka MODE/ESC vstupte do hlavní nabídky. Mačkejte tlačítka UP nebo DOWN, dokud se na displeji nezvýrazní možnost „**Effect Adjust**“, poté stiskněte ENTER.
2. Mačkejte tlačítka UP nebo DOWN, dokud se na displeji nezobrazí „**Test Channel**“, pak stiskněte ENTER.
3. Tlačítka UP nebo DOWN se posunujte skrze různé kanály.
4. Stiskem tlačítka ENTER zvolte kanál, které chcete testovat, nebo stiskem MODE/ESC opustíte nabídku.

Manual Control - Tato funkce umožňuje snadnou úpravu světelného zdroje. Dojde ke zrušení všech efektů, otevření závěrky a nastavení intenzity výstupu na 100 %. S jednotlivými funkcemi tak lze zaostřit světelný výstup na plochý povrch (stěnu) a jemně upravit světelný zdroj.

1. Stiskem tlačítka MODE/ESC vstupte do hlavní nabídky. Mačkejte tlačítka UP nebo DOWN, dokud se na displeji nezvýrazní možnost „**Effect Adjust**“, poté stiskněte ENTER.
2. Mačkejte tlačítka UP nebo DOWN, dokud se na displeji nezobrazí „**Manual Control**“, pak stiskněte ENTER.
3. Tlačítka UP nebo DOWN se posunujte skrze různými funkcemi.
4. Jakmile najdete funkci, kterou chcete upravit, stiskněte ENTER nebo stiskem MODE/ESC opustíte nabídku.

Calibration - Díky této funkci můžete kalibrovat a upravovat kotouče efektů do jejich správných poloh. Kalibrační heslo je 050.

1. Stiskem tlačítka MODE/ESC vstupte do hlavní nabídky. Mačkejte tlačítka UP nebo DOWN, dokud se na displeji nezvýrazní možnost „**Effect Adjust**“, poté stiskněte ENTER.
2. Mačkejte tlačítka UP nebo DOWN, dokud se na displeji nezobrazí „**Calibration**“, pak stiskněte ENTER.
3. Na displeji se nyní objeví „XXXX“. Heslo (Password) je 050.
4. Stiskem tlačítka ENTER potvrďte nebo MODE/ESC opustíte nabídku.

USER MODE SET (Nastavení uživatelského režimu) -

User Mode - Umožní výběr požadovaného DMX kanálového režimu.

1. Stiskem tlačítka MODE/ESC vstupte do hlavní nabídky. Mačkejte tlačítka UP nebo DOWN, dokud se na displeji nezvýrazní možnost „**User Mode Set**“, poté stiskněte ENTER.
2. Mačkejte tlačítka UP nebo DOWN, dokud se na displeji nezobrazí „**User Mode**“, pak stiskněte ENTER.
3. Tlačítka UP nebo DOWN se posunujte skrze 3 režimy kanálů DMX.

Standard Mode - Toto je 24kanálový režim.

Basic Mode - Toto je 21kanálový režim.

Extended Mode - Toto je 32kanálový režim.

User Mode A B C - Toto jsou přizpůsobitelné DMX režimy. Zvolte kterýkoliv z těchto režimů a nastavte počet DMX kanálů a také funkci jednotlivých kanálů.

4. Stiskem tlačítka MODE/ESC se vrátíte zpět do nabídky „**User Mode Set**“.

Edit User Mode – Tato funkce uživateli umožňuje provádět změny v DMX kanálech.

1. Stiskem tlačítka MODE/ESC vstupte do hlavní nabídky. Mačkejte tlačítka UP nebo DOWN, dokud se na displeji nezvýrazní možnost „**User Mode Set**“, poté stiskněte ENTER.
2. Mačkejte tlačítka UP nebo DOWN, dokud se na displeji nezobrazí „**Edit User Mode**“, pak stiskněte ENTER.
3. Tlačítka UP nebo DOWN najděte uživatelský režim, který si přejete upravit, a stiskněte ENTER.
4. Tlačítka UP a DOWN najděte vlastnost, kterou si přejete upravit, a stiskněte ENTER. Tlačítka UP a DOWN provedete úpravu vlastnosti požadovaného čísla kanálu.

EDIT PROGRAM (Úprava programu): - Zařízení je z výroby vybaveno vestavěným DMX rekordérem, který umožňuje instalovat a používat vlastní programy přímo pomocí ovládacího panelu zařízení. Programy lze tvořit a ukládat pomocí ovládacího panelu zařízení nebo externího DMX ovladače.

Select Program – Tato funkce uživateli umožňuje zvolit jeden z deseti uživatelem definovaných vestavěných programů. Tyto programy jsou pak přístupné skrze volbu „Spuštění programu“ pod položkou „Režim funkce.“

Edit Program – Tato funkce umožňuje uživateli upravovat vestavěné programy.

Edit Scenes – Tato funkce umožňuje uživateli upravovat nebo definovat scény, které jsou uloženy v uživatelem definovaných vestavěných programech zpřístupněných v předchozím kroku.

Rec Controller - 3 Sixty 2R je vybaven integrovaným DMX rekordérem. Předprogramované scény lze vysílat na těleso pomocí DMX kompatibilního ovladače. Tato funkce umožňuje uložení těchto scén v zabudované paměti zařízení a jejich následné použití k vytvoření uživatelem definovaných programů.

CHYBOVÉ KÓDY

Po připojení zdroje energie se jednotka automaticky nastaví do režimu „reset/test.“ Tento režim vrátí veškeré vnitřní motory do původní polohy. Vznikne-li vnitřní problém s jedním či více motory, na displeji začne blikat chybový kód ve formě „XXEr“, kde XX značí číslo funkce. Například, když displej ukazuje „03Er“, znamená to, že u motoru 3. kanálu došlo k určitému problému. Vyskytne-li se při zapínání více chyb, na displeji se zobrazí všechny. Například: dojde-li v jednom okamžiku k potížím na kanálech 1 a 3, na displeji uvidíte 5krát zablikat chybovou zprávu „01Er“ a „03Er.“

Vyskytne-li se během počátečního spuštění chyba, zařízení samo vygeneruje druhý reset signál a pokusí se přenastavit všechny motory a opravit chyby. Jestliže chyby přetrvávají i po druhém pokusu, zařízení provede třetí pokus.

Jestliže se nepodaří chyby opravit ani po třetím pokusu, zařízení provede následující vyhodnocení:

1) 3 nebo více chyb - Zařízení nedokáže se třemi a více chybami řádně fungovat a proto přejde do režimu Stand-By, dokud nebude možné provést následné opravy.

2) Méně než 3 chyby - Zařízení odhalilo méně než 3 chyby, většina funkcí tedy bude řádně fungovat. Zařízení se pokusí normálně fungovat, dokud nebude možné provedení oprav technikem. Zmíněné chyby zůstanou blikat na displeji, aby upomínali na existující vnitřní chyby.

01Er – chyba pohybu PAN:

Tato zpráva se objeví po resetu zařízení, jestliže dojde k poruše obvodu magnetického otáčení PAN třmenu (selhání čidla nebo chybějící magnet) nebo poruše krokového motoru (vadný motor nebo jeho ovládací integrovaný obvod na hlavní desce plošných spojů).

03Er – chyba pohybu TILT:

Tato zpráva se objeví po resetu zařízení, jestliže dojde k poruše obvodu magnetického otáčení TILT (selhání čidla nebo chybějící magnet) nebo poruše krokového motoru (vadný motor nebo jeho ovládací integrovaný obvod na hlavní desce plošných spojů).

05Er – chyba BAREVNÉHO KOTOUČE:

Tato zpráva se objeví po resetu zařízení, jestliže dojde k poruše obvodu magnetického otáčení hlavy (selhání čidla nebo chybějící magnet) nebo poruše krokového motoru (vadný motor nebo jeho ovládací integrovaný obvod na hlavní desce plošných spojů).

06Er – chyba PEVNÉHO GOBO KOTOUČE:

Tato zpráva se objeví po resetu zařízení, jestliže dojde k poruše obvodu magnetického otáčení (selhání čidla nebo chybějící magnet) nebo poruše krokového motoru (vadný motor nebo jeho ovládací integrovaný obvod na hlavní desce plošných spojů).

Univerzální DMX ovládání: Tato funkce umožňuje použití univerzálního DMX-512 ovladače jako je například Elation® DMX Operator™ nebo Elation® Show Designer™ k ovládání pohybu hlavy, barevného kotouče, gobo kotouče, prisma, hlavního stmívače, závěrky (stroba) a ostatních funkcí. DMX ovladač umožňuje vytvoření jedinečných programů šitých na míru vašim potřebám.

1. 3 Sixty 2R má 21kanálový, 24kanálový a 32kanálový režim. Na stranách 23-37 najdete detailní popis DMX vlastností.
2. Chcete-li těleso ovládat v DMX režimu, řiďte se dle pokynů k sestavení na stranách 10-11 a pokynů k nastavení přiložených u vašeho DMX ovladače.
3. K ovládání různých vlastností DMX zařízení použijte fadery ovladače.
4. Díky tomu budete schopni vytvářet vlastní programy.
5. Na straně 20 najdete pokyny k výběru kanálového DMX režimu a na straně 11 pokyny k nastavení DMX adresy.
6. U delších kabelových tras (30 metrů/100 stop a více) použijte na posledním zařízení terminátor.
7. Pomoc a více informací o provozu v DMX režimu naleznete v manuálu přiloženém k vašemu DMX ovladači.

Samostatný režim - Stand-Alone (Sound Active nebo automatický program): Tento režim umožňuje jediné jednotce fungovat podle beatů hudby nebo přehrávat vestavěný program.

AUTO PROGRAM (Automatický program):

1. Vstupte do hlavní nabídky a tlačítka UP nebo DOWN vyberte nabídku „**Function**“, poté stiskněte ENTER.
2. Mačkejte tlačítka UP nebo DOWN, dokud se na displeji nezobrazí „**Auto Program**“, pak stiskněte ENTER.
3. Na displeji se zobrazí „Master“ nebo „Alone“. Tlačítka UP nebo DOWN vyberte „Alone“ a stiskněte tlačítko ENTER.

SOUND ACTIVE (Aktivace zvukem):

1. Vstupte do hlavní nabídky a tlačítka UP nebo DOWN vyberte nabídku „**Function**“, poté stiskněte ENTER.
2. Mačkejte tlačítka UP nebo DOWN, dokud se na displeji nezobrazí „**Sound Control**“, pak stiskněte ENTER.
3. Na displeji se zobrazí „Master“ nebo „Alone“. Tlačítka UP nebo DOWN vyberte „Alone“ a stiskněte tlačítko ENTER.

Provoz v režimu Master-Slave (Sound Active nebo automatický program): Tato funkce umožňuje propojit až 16 jednotek a provozovat je bez ovladače. Jednotky mohou přehrávat vestavěné programy nebo fungovat v režimu Sound Active. Při provozu v tomto režimu (Master-Slave) se jedna jednotka chová jako řídicí a ostatní jednotky reagují na programy řídicí jednotky. Kterákoliv jednotka může plnit jak funkci „Master“, tak funkci „Slave.“

1. Propojte jednotky pomocí XLR konektorů na jejich zadních stranách. K propojení použijte standardní mikrofonové XLR kabely. Nezapomeňte, že samec XLR konektor je vstup a samice XLR konektor je výstup. První jednotka v řetězci (Master) využije pouze XLR konektor - samice. Poslední jednotka v řetězci využije pouze XLR konektor - samce. U delších kabelových tras doporučujeme použít na posledním zařízení terminátor.
2. Na jednotce „Master“ vstupte do hlavní nabídky a tlačítka UP nebo DOWN zvýrazněte možnost „**Function**“, poté stiskněte ENTER.
3. Zvolte požadovaný provozní režim. Tlačítka UP nebo DOWN zvolte mezi možnostmi „**Auto Program**“ (automatický program) nebo „**Sound Control**“ (ovládání zvukem), poté stiskem tlačítka ENTER vyberte požadovaný program.
4. Na displeji se zobrazí „Master“ nebo „Alone“. Tlačítka UP nebo DOWN zvolte možnost „**Master**“ a stiskněte ENTER.
5. Na jednotce „Slave“ vstupte do hlavní nabídky a tlačítka UP nebo DOWN zvýrazněte možnost „**Function**“, poté stiskněte ENTER.
6. Mačkejte tlačítka UP nebo DOWN, dokud se na displeji nezobrazí „**Slave Mode**“, pak stiskněte ENTER.
7. Zobrazí se Slave 1, Slave 2 nebo Slave 3. Zvolte požadované nastavení Slave a stiskněte ENTER.
8. Stiskem tlačítka MODE/ESC se vrátíte zpět do hlavní nabídky.
9. V systémové nabídce můžete dle pokynů na stranách 15-17 změnit show nebo obrátit funkce PAN a TILT.

Kanál	Hodnota	Funkce
1	0 - 255	POHYB PAN 8bitový (540° nebo 630°)
2	0 - 255	POHYB TILT LEVÝ 8bitový
3	0 - 255	POHYB TILT PRAVÝ 8bitový
4		LEVÝ KOTOUČ BAREV
	0 - 8	OTEVŘENO
	9 - 17	BARVA 1
	18 - 26	BARVA 2
	27 - 35	BARVA 3
	36 - 44	BARVA 4
	45 - 53	BARVA 5
	54 - 62	BARVA 6
	63 - 71	BARVA 7
	72 - 80	BARVA 8
	81 - 89	BARVA 9
	90 - 98	BARVA 10
	99 - 107	BARVA 11
	108 - 116	BARVA 12
	117 - 127	BARVA 13
	128 - 189	DOPŘEDU DUHOVÝ EFEKT RYCHLE - POMALU
190 - 193	BEZ ROTACE	
194 - 255	DOZADU DUHOVÝ EFEKT POMALU - RYCHLE	
5		PRAVÝ KOTOUČ BAREV
	0 - 8	OTEVŘENO
	9 - 17	BARVA 1
	18 - 26	BARVA 2
	27 - 35	BARVA 3
	36 - 44	BARVA 4
	45 - 53	BARVA 5
	54 - 62	BARVA 6
	63 - 71	BARVA 7
	72 - 80	BARVA 8
	81 - 89	BARVA 9
	90 - 98	BARVA 10
	99 - 107	BARVA 11
	108 - 116	BARVA 12
	117 - 127	BARVA 13
	128 - 189	DOPŘEDU DUHOVÝ EFEKT RYCHLE - POMALU
190 - 193	BEZ ROTACE	
194 - 255	DOZADU DUHOVÝ EFEKT POMALU - RYCHLE	

21KANÁLOVÝ DMX REŽIM (pokračování)

6		LEVÝ KOTOUČ GOBO
	0 - 7	OTEVŘENO
	8 - 15	GOBO 1
	16 - 23	GOBO 2
	24 - 31	GOBO 3
	32 - 39	GOBO 4
	40 - 47	GOBO 5
	48 - 55	GOBO 6
	56 - 63	GOBO 7
	64 - 71	GOBO 8
	72 - 79	GOBO 9
	80 - 87	GOBO 10
	88 - 95	GOBO 11
	96 - 103	GOBO 12
	104 - 111	GOBO 13
	112 - 119	GOBO 14
	120 - 126	GOBO 1 CHVĚNÍ
	127 - 133	GOBO 2 CHVĚNÍ
	134 - 140	GOBO 3 CHVĚNÍ
	141 - 147	GOBO 4 CHVĚNÍ
	148 - 154	GOBO 5 CHVĚNÍ
	155 - 161	GOBO 6 CHVĚNÍ
	162 - 168	GOBO 7 CHVĚNÍ
	169 - 175	GOBO 8 CHVĚNÍ
	176 - 182	GOBO 9 CHVĚNÍ
	183 - 189	GOBO 10 CHVĚNÍ
	190 - 196	GOBO 11 CHVĚNÍ
	197 - 203	GOBO 12 CHVĚNÍ
	204 - 210	GOBO 13 CHVĚNÍ
	211 - 217	GOBO 14 CHVĚNÍ
	218 - 255	ROTACE GOBO KOTOUČE POMALU - RYCHLE

7	0 - 7 8 - 15 16 - 23 24 - 31 32 - 39 40 - 47 48 - 55 56 - 63 64 - 71 72 - 79 80 - 87 88 - 95 96 - 103 104 - 111 112 - 119 120 - 126 127 - 133 134 - 140 141 - 147 148 - 154 155 - 161 162 - 168 169 - 175 176 - 182 183 - 189 190 - 196 197 - 203 204 - 210 211 - 217 218 - 255	PRAVÝ KOTOUČ GOBO OTEVŘENO GOBO 1 GOBO 2 GOBO 3 GOBO 4 GOBO 5 GOBO 6 GOBO 7 GOBO 8 GOBO 9 GOBO 10 GOBO 11 GOBO 12 GOBO 13 GOBO 14 GOBO 1 CHVĚNÍ GOBO 2 CHVĚNÍ GOBO 3 CHVĚNÍ GOBO 4 CHVĚNÍ GOBO 5 CHVĚNÍ GOBO 6 CHVĚNÍ GOBO 7 CHVĚNÍ GOBO 8 CHVĚNÍ GOBO 9 CHVĚNÍ GOBO 10 CHVĚNÍ GOBO 11 CHVĚNÍ GOBO 12 CHVĚNÍ GOBO 13 CHVĚNÍ GOBO 14 CHVĚNÍ ROTACE GOBO KOTOUČE POMALU - RYCHLE
8	0 - 31 32 - 79 80 - 127 128 - 135 136 - 143 144 - 151 152 - 159 160 - 167 168 - 175 176 - 183 184 - 191 192 - 199 200 - 207 208 - 215 216 - 223 224 - 231 232 - 239 240 - 247 248 - 255	LEVÉ PRIZMA/GOBO MAKRA OTEVŘENO FROST 8FASETOVÉ PRIZMA MAKRO 1 MAKRO 2 MAKRO 3 MAKRO 4 MAKRO 5 MAKRO 6 MAKRO 7 MAKRO 8 MAKRO 9 MAKRO 10 MAKRO 11 MAKRO 12 MAKRO 13 MAKRO 14 MAKRO 15 MAKRO 16

9	0 - 127 128 - 189 190 - 193 194 - 255	ROTACE LEVÉHO PRISMA POSTUPNÉ OTÁČENÍ PRIZMA ROTACE PRISMA VPŘED RYCHLE - POMALU BEZ ROTACE ROTACE PRISMA VZAD POMALU - RYCHLE
10	0 - 31 32 - 79 80 - 127 128 - 135 136 - 143 144 - 151 152 - 159 160 - 167 168 - 175 176 - 183 184 - 191 192 - 199 200 - 207 208 - 215 216 - 223 224 - 231 232 - 239 240 - 247 248 - 255	PRAVÉ PRIZMA/GOBO MAKRA OTEVŘENO FROST 8FASETOVÉ PRIZMA MAKRO 1 MAKRO 2 MAKRO 3 MAKRO 4 MAKRO 5 MAKRO 6 MAKRO 7 MAKRO 8 MAKRO 9 MAKRO 10 MAKRO 11 MAKRO 12 MAKRO 13 MAKRO 14 MAKRO 15 MAKRO 16
11	0 - 127 128 - 189 190 - 193 194 - 255	ROTACE PRAVÉHO PRISMA POSTUPNÉ OTÁČENÍ PRIZMA ROTACE PRISMA VPŘED RYCHLE - POMALU BEZ ROTACE ROTACE PRISMA VZAD POMALU - RYCHLE
12	0 - 31 32 - 63 64 - 95 96 - 127 128 - 159 160 - 191 192 - 223 224 - 255	LEVÁ CLONA A STROBO CLONA ZAVŘENA OTEVŘENÁ CLONA (SHUTTER) STROBO POMALU - RYCHLE OTEVŘENÁ CLONA (SHUTTER) EFEKT PULZOVÁNÍ V SEKVENCÍCH OTEVŘENÁ CLONA (SHUTTER) NÁHODNÝ STROBO EFEKT POMALU - RYCHLE OTEVŘENÁ CLONA (SHUTTER)
13	0 - 255	LEVÝ HLAVNÍ STMÍVAČ 0 - 100 %
14	0 - 225 226 - 235 236 - 245 246 - 255	RYCHLOST POHYBU PAN/TILT MAX -> MIN SPEED BLACKOUT POHYBEM BLACKOUT ZMĚNOU KOTOUČE BEZ FUNKCE

15	0 - 31 32 - 63 64 - 95 96 - 127 128 - 159 160 - 191 192 - 223 224 - 255	PRAVÁ CLONA A STROBO CLONA ZAVŘENA OTEVŘENÁ CLONA (SHUTTER) STROBO POMALU - RYCHLE OTEVŘENÁ CLONA (SHUTTER) EFEKT PULZOVÁNÍ V SEKVENCÍCH OTEVŘENÁ CLONA (SHUTTER) NÁHODNÝ STROBO EFEKT POMALU - RYCHLE OTEVŘENÁ CLONA (SHUTTER)
16	0 - 255	PRAVÝ HLAVNÍ STMÍVAČ 0 - 100 %
17	0 - 79 80 - 159 160 - 255	VÝBĚR MODELU LOKALIZACE POHYBU TILT SAMOSTATNÝ TILT POHYB HLAV SOUČASNÝ TILT POHYB HLAV BEZ FUNKCE
18	0 - 127 128 - 189 190 - 193 194 - 255	NEPŘETRŽITÁ ROTACE PAN BEZ FUNKCE ROTACE VPŘED (RYCHLE-POMALU) BEZ FUNKCE ROTACE VZAD (POMALU-RYCHLE)
19	0 - 127 128 - 189 190 - 193 194 - 255	NEPŘETRŽITÁ ROTACE TILT LEVÉ HLAVY BEZ FUNKCE ROTACE VPŘED (RYCHLE-POMALU) BEZ FUNKCE ROTACE VZAD (POMALU-RYCHLE)
20	0 - 127 128 - 189 190 - 193 194 - 255	NEPŘETRŽITÁ ROTACE TILT PRAVÉ HLAVY BEZ FUNKCE ROTACE VPŘED (RYCHLE-POMALU) BEZ FUNKCE ROTACE VZAD (POMALU-RYCHLE)
21	0 - 19 20 - 29 30 - 39 40 - 59 60 - 79 80 - 84 85 - 87 88 - 90 91 - 93 94 - 96 97 - 99 100 - 119 120 - 139 140 - 159 160 - 179 180 - 199 200 - 219 220 - 239 240 - 255	ZAPNOUT/VYPNOUT SVĚTELNÝ ZDROJ, RESET a PROGRAMY NORMÁLNÍ ZMĚNA BARVY ZMĚNA BARVY NA LIBOVOLNOU POZICI ZMĚNA BARVY A GOBA NA LIBOVOLNOU POZICI ZAPNUTÍ SVĚTELNÉHO ZDROJE VYPNUTÍ SVĚTELNÉHO ZDROJE - VŠE RESET VŠECH MOTORŮ RESET MOTORU SCAN RESET MOTORU BAREV RESET MOTORU GOBO RESET MOTORU CLONY(shutter)/STMÍVAČE(dimmer) RESET OSTATNÍCH MOTORŮ VNITŘNÍ PROGRAM 1 VNITŘNÍ PROGRAM 2 VNITŘNÍ PROGRAM 3 VNITŘNÍ PROGRAM 4 VNITŘNÍ PROGRAM 5 VNITŘNÍ PROGRAM 6 VNITŘNÍ PROGRAM 7 PROGRAM SOUND ACTIVE

Úhel pohybu Pan (po vodorovné ose) lze měnit mezi 540 ° a 630 °. Změna úhlu Pan viz strana 16.

Kanál	Hodnota	Funkce
1	0 - 255	POHYB PAN 8bitový (540° nebo 630°)
2	0 - 255	JEMNÝ 16bitový PAN
3	0 - 255	POHYB TILT LEVÝ 8bitový
4	0 - 255	JEMNÝ TILT LEVÝ 16bitový
5	0 - 255	POHYB TILT PRAVÝ 8bitový
6	0 - 255	JEMNÝ TILT PRAVÝ 16bitový
7	0 - 8 9 - 17 18 - 26 27 - 35 36 - 44 45 - 53 54 - 62 63 - 71 72 - 80 81 - 89 90 - 98 99 - 107 108 - 116 117 - 127 128 - 189 190 - 193 194 - 255	LEVÝ KOTOUČ BAREV OTEVŘENO BARVA 1 BARVA 2 BARVA 3 BARVA 4 BARVA 5 BARVA 6 BARVA 7 BARVA 8 BARVA 9 BARVA 10 BARVA 11 BARVA 12 BARVA 13 DOPŘEDU DUHOVÝ EFEKT RYCHLE - POMALU BEZ ROTACE DOZADU DUHOVÝ EFEKT POMALU - RYCHLE
8	0 - 8 9 - 17 18 - 26 27 - 35 36 - 44 45 - 53 54 - 62 63 - 71 72 - 80 81 - 89 90 - 98 99 - 107 108 - 116 117 - 127 128 - 189 190 - 193 194 - 255	PRAVÝ KOTOUČ BAREV OTEVŘENO BARVA 1 BARVA 2 BARVA 3 BARVA 4 BARVA 5 BARVA 6 BARVA 7 BARVA 8 BARVA 9 BARVA 10 BARVA 11 BARVA 12 BARVA 13 DOPŘEDU DUHOVÝ EFEKT RYCHLE - POMALU BEZ ROTACE DOZADU DUHOVÝ EFEKT POMALU - RYCHLE

24KANÁLOVÝ DMX REŽIM (pokračování)

9		LEVÝ KOTOUČ GOBO
	0 - 7	OTEVŘENO
	8 - 15	GOBO 1
	16 - 23	GOBO 2
	24 - 31	GOBO 3
	32 - 39	GOBO 4
	40 - 47	GOBO 5
	48 - 55	GOBO 6
	56 - 63	GOBO 7
	64 - 71	GOBO 8
	72 - 79	GOBO 9
	80 - 87	GOBO 10
	88 - 95	GOBO 11
	96 - 103	GOBO 12
	104 - 111	GOBO 13
	112 - 119	GOBO 14
	120 - 126	GOBO 1 CHVĚNÍ
	127 - 133	GOBO 2 CHVĚNÍ
	134 - 140	GOBO 3 CHVĚNÍ
	141 - 147	GOBO 4 CHVĚNÍ
	148 - 154	GOBO 5 CHVĚNÍ
	155 - 161	GOBO 6 CHVĚNÍ
	162 - 168	GOBO 7 CHVĚNÍ
	169 - 175	GOBO 8 CHVĚNÍ
	176 - 182	GOBO 9 CHVĚNÍ
	183 - 189	GOBO 10 CHVĚNÍ
	190 - 196	GOBO 11 CHVĚNÍ
	197 - 203	GOBO 12 CHVĚNÍ
	204 - 210	GOBO 13 CHVĚNÍ
	211 - 217	GOBO 14 CHVĚNÍ
	218 - 255	ROTACE GOBO KOTOUČE POMALU - RYCHLE

<p>10</p>	<p>0 - 7 8 - 15 16 - 23 24 - 31 32 - 39 40 - 47 48 - 55 56 - 63 64 - 71 72 - 79 80 - 87 88 - 95 96 - 103 104 - 111 112 - 119 120 - 126 127 - 133 134 - 140 141 - 147 148 - 154 155 - 161 162 - 168 169 - 175 176 - 182 183 - 189 190 - 196 197 - 203 204 - 210 211 - 217 218 - 255</p>	<p>PRAVÝ KOTOUČ GOBO OTEVŘENO GOBO 1 GOBO 2 GOBO 3 GOBO 4 GOBO 5 GOBO 6 GOBO 7 GOBO 8 GOBO 9 GOBO 10 GOBO 11 GOBO 12 GOBO 13 GOBO 14 GOBO 1 CHVĚNÍ GOBO 2 CHVĚNÍ GOBO 3 CHVĚNÍ GOBO 4 CHVĚNÍ GOBO 5 CHVĚNÍ GOBO 6 CHVĚNÍ GOBO 7 CHVĚNÍ GOBO 8 CHVĚNÍ GOBO 9 CHVĚNÍ GOBO 10 CHVĚNÍ GOBO 11 CHVĚNÍ GOBO 12 CHVĚNÍ GOBO 13 CHVĚNÍ GOBO 14 CHVĚNÍ ROTACE GOBO KOTOUČE POMALU - RYCHLE</p>
<p>11</p>	<p>0 - 31 32 - 79 80 - 127 128 - 135 136 - 143 144 - 151 152 - 159 160 - 167 168 - 175 176 - 183 184 - 191 192 - 199 200 - 207 208 - 215 216 - 223 224 - 231 232 - 239 240 - 247 248 - 255</p>	<p>LEVÉ PRIZMA/GOBO MAKRA OTEVŘENO FROST 8FASETOVÉ PRIZMA MAKRO 1 MAKRO 2 MAKRO 3 MAKRO 4 MAKRO 5 MAKRO 6 MAKRO 7 MAKRO 8 MAKRO 9 MAKRO 10 MAKRO 11 MAKRO 12 MAKRO 13 MAKRO 14 MAKRO 15 MAKRO 16</p>

12	0 - 127 128 - 189 190 - 193 194 - 255	ROTACE LEVÉHO PRISMA POSTUPNÉ OTÁČENÍ PRIZMA ROTACE PRISMA VPŘED RYCHLE - POMALU BEZ ROTACE ROTACE PRISMA VZAD POMALU - RYCHLE
13	0 - 31 32 - 79 80 - 127 128 - 135 136 - 143 144 - 151 152 - 159 160 - 167 168 - 175 176 - 183 184 - 191 192 - 199 200 - 207 208 - 215 216 - 223 224 - 231 232 - 239 240 - 247 248 - 255	PRAVÉ PRIZMA/GOBO MAKRA OTEVŘENO FROST 8FASETOVÉ PRIZMA MAKRO 1 MAKRO 2 MAKRO 3 MAKRO 4 MAKRO 5 MAKRO 6 MAKRO 7 MAKRO 8 MAKRO 9 MAKRO 10 MAKRO 11 MAKRO 12 MAKRO 13 MAKRO 14 MAKRO 15 MAKRO 16
14	0 - 127 128 - 189 190 - 193 194 - 255	ROTACE PRAVÉHO PRISMA POSTUPNÉ OTÁČENÍ PRIZMA ROTACE PRISMA VPŘED RYCHLE - POMALU BEZ ROTACE ROTACE PRISMA VZAD POMALU - RYCHLE
15	0 - 31 32 - 63 64 - 95 96 - 127 128 - 159 160 - 191 192 - 223 224 - 255	LEVÁ CLONA A STROBO CLONA ZAVŘENA OTEVŘENÁ CLONA (SHUTTER) STROBO POMALU - RYCHLE OTEVŘENÁ CLONA (SHUTTER) EFEKT PULZOVÁNÍ V SEKVENCÍCH OTEVŘENÁ CLONA (SHUTTER) NÁHODNÝ STROBO EFEKT POMALU - RYCHLE OTEVŘENÁ CLONA (SHUTTER)
16	0 - 255	LEVÝ HLAVNÍ STMÍVAČ 0 - 100 %
17	0 - 225 226 - 235 236 - 245 246 - 255	RYCHLOST POHYBU PAN/TILT MAX -> MIN SPEED BLACKOUT POHYBEM BLACKOUT ZMĚNOU KOTOUČE BEZ FUNKCE

18	0 - 31 32 - 63 64 - 95 96 - 127 128 - 159 160 - 191 192 - 223 224 - 255	PRAVÁ CLONA A STROBO CLONA ZAVŘENA OTEVŘENÁ CLONA (SHUTTER) STROBO POMALU - RYCHLE OTEVŘENÁ CLONA (SHUTTER) EFEKT PULZOVÁNÍ V SEKVENCÍCH OTEVŘENÁ CLONA (SHUTTER) NÁHODNÝ STROBO EFEKT POMALU - RYCHLE OTEVŘENÁ CLONA (SHUTTER)
19	0 - 255	PRAVÝ HLAVNÍ STMÍVAČ 0 - 100 %
20	0 - 79 80 - 159 160 - 255	VÝBĚR MODELU LOKALIZACE POHYBU TILT SAMOSTATNÝ TILT POHYB HLAV SOUČASNÝ TILT POHYB HLAV BEZ FUNKCE
21	0 - 127 128 - 189 190 - 193 194 - 255	NEPŘETRŽITÁ ROTACE PAN BEZ FUNKCE ROTACE VPŘED (RYCHLE-POMALU) BEZ FUNKCE ROTACE VZAD (POMALU-RYCHLE)
22	0 - 127 128 - 189 190 - 193 194 - 255	NEPŘETRŽITÁ ROTACE TILT LEVÉ HLAVY BEZ FUNKCE ROTACE VPŘED (RYCHLE-POMALU) BEZ FUNKCE ROTACE VZAD (POMALU-RYCHLE)
23	0 - 127 128 - 189 190 - 193 194 - 255	NEPŘETRŽITÁ ROTACE TILT PRAVÉ HLAVY BEZ FUNKCE ROTACE VPŘED (RYCHLE-POMALU) BEZ FUNKCE ROTACE VZAD (POMALU-RYCHLE)
24	0 - 19 20 - 29 30 - 39 40 - 59 60 - 79 80 - 84 85 - 87 88 - 90 91 - 93 94 - 96 97 - 99 100 - 119 120 - 139 140 - 159 160 - 179 180 - 199 200 - 219 220 - 239 240 - 255	ZAPNOUT/VYPNOUT SVĚTELNÝ ZDROJ, RESET a PROGRAMY NORMÁLNÍ ZMĚNA BARVY ZMĚNA BARVY NA LIBOVOLNOU POZICI ZMĚNA BARVY A GOBA NA LIBOVOLNOU POZICI ZAPNUTÍ SVĚTELNÉHO ZDROJE VYPNUTÍ SVĚTELNÉHO ZDROJE - VŠE RESET VŠECH MOTORŮ RESET MOTORU SCAN RESET MOTORU BAREV RESET MOTORU GOBO RESET MOTORU CLONY(shutter)/STMÍVAČE(dimmer) RESET OSTATNÍCH MOTORŮ VNITŘNÍ PROGRAM 1 VNITŘNÍ PROGRAM 2 VNITŘNÍ PROGRAM 3 VNITŘNÍ PROGRAM 4 VNITŘNÍ PROGRAM 5 VNITŘNÍ PROGRAM 6 VNITŘNÍ PROGRAM 7 PROGRAM SOUND ACTIVE

Úhel pohybu Pan (po vodorovné ose) lze měnit mezi 540 ° a 630 °. Změna úhlu Pan viz strana 16.

Kanál	Hodnota	Funkce
1	0 - 255	POHYB PAN 8bitový (540° nebo 630°)
2	0 - 255	JEMNÝ 16bitový PAN
3	0 - 255	POHYB TILT LEVÝ 8bitový
4	0 - 255	JEMNÝ TILT LEVÝ 16bitový
5	0 - 255	POHYB TILT PRAVÝ 8bitový
6	0 - 255	JEMNÝ TILT PRAVÝ 16bitový
7	0 - 8 9 - 17 18 - 26 27 - 35 36 - 44 45 - 53 54 - 62 63 - 71 72 - 80 81 - 89 90 - 98 99 - 107 108 - 116 117 - 127 128 - 189 190 - 193 194 - 255	LEVÝ KOTOUČ BAREV OTEVŘENO BARVA 1 BARVA 2 BARVA 3 BARVA 4 BARVA 5 BARVA 6 BARVA 7 BARVA 8 BARVA 9 BARVA 10 BARVA 11 BARVA 12 BARVA 13 DOPŘEDU DUHOVÝ EFEKT RYCHLE - POMALU BEZ ROTACE DOZADU DUHOVÝ EFEKT POMALU - RYCHLE
8	0 - 255	LEVÝ KOTOUČ BAREV JEMNĚ JEMNÁ ZMĚNA KOTOUČE BAREV
9	0 - 8 9 - 17 18 - 26 27 - 35 36 - 44 45 - 53 54 - 62 63 - 71 72 - 80 81 - 89 90 - 98 99 - 107 108 - 116 117 - 127 128 - 189 190 - 193 194 - 255	PRAVÝ KOTOUČ BAREV OTEVŘENO BARVA 1 BARVA 2 BARVA 3 BARVA 4 BARVA 5 BARVA 6 BARVA 7 BARVA 8 BARVA 9 BARVA 10 BARVA 11 BARVA 12 BARVA 13 DOPŘEDU DUHOVÝ EFEKT RYCHLE - POMALU BEZ ROTACE DOZADU DUHOVÝ EFEKT POMALU - RYCHLE
10	0 - 255	PRAVÝ KOTOUČ BAREV JEMNĚ JEMNÁ ZMĚNA KOTOUČE BAREV

11	0 - 7 8 - 15 16 - 23 24 - 31 32 - 39 40 - 47 48 - 55 56 - 63 64 - 71 72 - 79 80 - 87 88 - 95 96 - 103 104 - 111 112 - 119 120 - 126 127 - 133 134 - 140 141 - 147 148 - 154 155 - 161 162 - 168 169 - 175 176 - 182 183 - 189 190 - 196 197 - 203 204 - 210 211 - 217 218 - 255	LEVÝ KOTOUČ GOBO OTEVŘENO GOBO 1 GOBO 2 GOBO 3 GOBO 4 GOBO 5 GOBO 6 GOBO 7 GOBO 8 GOBO 9 GOBO 10 GOBO 11 GOBO 12 GOBO 13 GOBO 14 GOBO 1 CHVĚNÍ GOBO 2 CHVĚNÍ GOBO 3 CHVĚNÍ GOBO 4 CHVĚNÍ GOBO 5 CHVĚNÍ GOBO 6 CHVĚNÍ GOBO 7 CHVĚNÍ GOBO 8 CHVĚNÍ GOBO 9 CHVĚNÍ GOBO 10 CHVĚNÍ GOBO 11 CHVĚNÍ GOBO 12 CHVĚNÍ GOBO 13 CHVĚNÍ GOBO 14 CHVĚNÍ ROTACE GOBO KOTOUČE POMALU - RYCHLE
12	0 - 255	JEMNÉ INDEXOVÁNÍ LEVÉHO PEVNÉHO GOBA
13	0 - 7 8 - 15 16 - 23 24 - 31 32 - 39 40 - 47 48 - 55 56 - 63 64 - 71 72 - 79 80 - 87 88 - 95 96 - 103 104 - 111 112 - 119 120 - 126 127 - 133 134 - 140 141 - 147 148 - 154	PRAVÝ KOTOUČ GOBO OTEVŘENO GOBO 1 GOBO 2 GOBO 3 GOBO 4 GOBO 5 GOBO 6 GOBO 7 GOBO 8 GOBO 9 GOBO 10 GOBO 11 GOBO 12 GOBO 13 GOBO 14 GOBO 1 CHVĚNÍ GOBO 2 CHVĚNÍ GOBO 3 CHVĚNÍ GOBO 4 CHVĚNÍ GOBO 5 CHVĚNÍ

13 (pokr.)	155 - 161 162 - 168 169 - 175 176 - 182 183 - 189 190 - 196 197 - 203 204 - 210 211 - 217 218 - 255	GOBO 6 CHVĚNÍ GOBO 7 CHVĚNÍ GOBO 8 CHVĚNÍ GOBO 9 CHVĚNÍ GOBO 10 CHVĚNÍ GOBO 11 CHVĚNÍ GOBO 12 CHVĚNÍ GOBO 13 CHVĚNÍ GOBO 14 CHVĚNÍ ROTACE GOBO KOTOUČE POMALU - RYCHLE
14	0 - 255	JEMNĚ INDEXOVÁNÍ PRAVÉHO PEVNÉHO GOBA
15	0 - 31 32 - 79 80 - 127 128 - 135 136 - 143 144 - 151 152 - 159 160 - 167 168 - 175 176 - 183 184 - 191 192 - 199 200 - 207 208 - 215 216 - 223 224 - 231 232 - 239 240 - 247 248 - 255	LEVÉ PRIZMA/GOBO MAKRA OTEVŘENO FROST 8FASETOVÉ PRIZMA MAKRO 1 MAKRO 2 MAKRO 3 MAKRO 4 MAKRO 5 MAKRO 6 MAKRO 7 MAKRO 8 MAKRO 9 MAKRO 10 MAKRO 11 MAKRO 12 MAKRO 13 MAKRO 14 MAKRO 15 MAKRO 16
16	0 - 127 128 - 189 190 - 193 194 - 255	ROTACE LEVÉHO PRISMA POSTUPNÉ OTÁČENÍ PRIZMA ROTACE PRISMA VPŘED RYCHLE - POMALU BEZ ROTACE ROTACE PRISMA VZAD POMALU - RYCHLE
17	0 - 255	INDEXOVÁNÍ ROTACE LEVÉHO PRIZMA

18	0 - 31 32 - 79 80 - 127 128 - 135 136 - 143 144 - 151 152 - 159 160 - 167 168 - 175 176 - 183 184 - 191 192 - 199 200 - 207 208 - 215 216 - 223 224 - 231 232 - 239 240 - 247 248 - 255	PRAVÉ PRIZMA/GOBO MAKRA OTEVŘENO FROST 8FASETOVÉ PRIZMA MAKRO 1 MAKRO 2 MAKRO 3 MAKRO 4 MAKRO 5 MAKRO 6 MAKRO 7 MAKRO 8 MAKRO 9 MAKRO 10 MAKRO 11 MAKRO 12 MAKRO 13 MAKRO 14 MAKRO 15 MAKRO 16
19	0 - 127 128 - 189 190 - 193 194 - 255	ROTACE PRAVÉHO PRISMA POSTUPNÉ OTÁČENÍ PRIZMA ROTACE PRISMA VPŘED RYCHLE - POMALU BEZ ROTACE ROTACE PRISMA VZAD POMALU - RYCHLE
20	0 - 255	INDEXOVÁNÍ ROTACE PRAVÉHO PRISMA
21	0 - 31 32 - 63 64 - 95 96 - 127 128 - 159 160 - 191 192 - 223 224 - 255	LEVÁ CLONA A STROBO CLONA ZAVŘENA OTEVŘENÁ CLONA (SHUTTER) STROBO POMALU - RYCHLE OTEVŘENÁ CLONA (SHUTTER) EFEKT PULZOVÁNÍ V SEKVENCÍCH OTEVŘENÁ CLONA (SHUTTER) NÁHODNÝ STROBO EFEKT POMALU - RYCHLE OTEVŘENÁ CLONA (SHUTTER)
22	0 - 255	LEVÝ HLAVNÍ STMÍVAČ 0 - 100 %
23	0 - 255	INTENZITA LEVÉHO JEMNÉHO STMÍVAČE
24	0 - 225 226 - 235 236 - 245 246 - 255	RYCHLOST POHYBU PAN/TILT MAX -> MIN SPEED BLACKOUT POHYBEM BLACKOUT ZMĚNOU KOTOUČE BEZ FUNKCE
25	0 - 31 32 - 63 64 - 95 96 - 127 128 - 159 160 - 191 192 - 223 224 - 255	PRAVÁ CLONA A STROBO CLONA ZAVŘENA OTEVŘENÁ CLONA (SHUTTER) STROBO POMALU - RYCHLE OTEVŘENÁ CLONA (SHUTTER) EFEKT PULZOVÁNÍ V SEKVENCÍCH OTEVŘENÁ CLONA (SHUTTER) NÁHODNÝ STROBO EFEKT POMALU - RYCHLE OTEVŘENÁ CLONA (SHUTTER)

26	0 - 255	PRAVÝ HLAVNÍ STMÍVAČ 0 - 100 %
27	0 - 255	INTENZITA PRAVÉHO JEMNÉHO STMÍVAČE
28	0 - 79 80 - 159 160 - 255	VÝBĚR MODELU LOKALIZACE POHYBU TILT SAMOSTATNÝ TILT POHYB HLAV SOUČASNÝ TILT POHYB HLAV BEZ FUNKCE
29	0 - 127 128 - 189 190 - 193 194 - 255	NEPŘETRŽITÁ ROTACE PAN BEZ FUNKCE ROTACE VPŘED (RYCHLE-POMALU) BEZ FUNKCE ROTACE VZAD (POMALU-RYCHLE)
30	0 - 127 128 - 189 190 - 193 194 - 255	NEPŘETRŽITÁ ROTACE TILT LEVÉ HLAVY BEZ FUNKCE ROTACE VPŘED (RYCHLE-POMALU) BEZ FUNKCE ROTACE VZAD (POMALU-RYCHLE)
31	0 - 127 128 - 189 190 - 193 194 - 255	NEPŘETRŽITÁ ROTACE TILT PRAVÉ HLAVY BEZ FUNKCE ROTACE VPŘED (RYCHLE-POMALU) BEZ FUNKCE ROTACE VZAD (POMALU-RYCHLE)
32	0 - 19 20 - 29 30 - 39 40 - 59 60 - 79 80 - 84 85 - 87 88 - 90 91 - 93 94 - 96 97 - 99 100 - 119 120 - 139 140 - 159 160 - 179 180 - 199 200 - 219 220 - 239 240 - 255	ZAPNOUT/VYPNOUT SVĚTELNÝ ZDROJ, RESET a PROGRAMY NORMÁLNÍ ZMĚNA BARVY ZMĚNA BARVY NA LIBOVOLNOU POZICI ZMĚNA BARVY A GOBA NA LIBOVOLNOU POZICI ZAPNUTÍ SVĚTELNÉHO ZDROJE VYPNUTÍ SVĚTELNÉHO ZDROJE - VŠE RESET VŠECH MOTORŮ RESET MOTORU SCAN RESET MOTORU BAREV RESET MOTORU GOBO RESET MOTORU CLONY(shutter)/STMÍVAČE(dimmer) RESET OSTATNÍCH MOTORŮ VNITŘNÍ PROGRAM 1 VNITŘNÍ PROGRAM 2 VNITŘNÍ PROGRAM 3 VNITŘNÍ PROGRAM 4 VNITŘNÍ PROGRAM 5 VNITŘNÍ PROGRAM 6 VNITŘNÍ PROGRAM 7 PROGRAM SOUND ACTIVE

Úhel pohybu Pan (po vodorovné ose) lze měnit mezi 540 ° a 630 °. Změna úhlu Pan viz strana 16.

FOTOMETRICKÁ TABULKA:

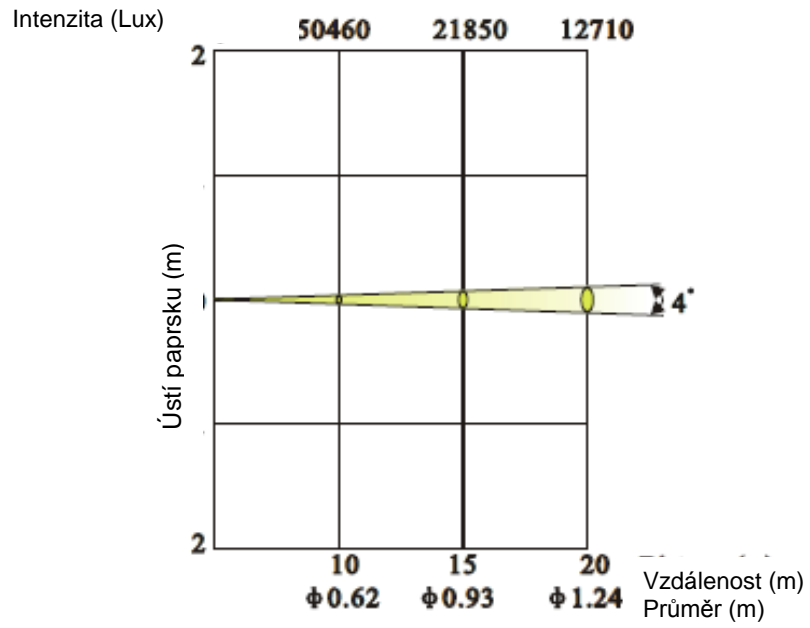

VÝMĚNA VÝBOJKY:

Varování: *Není-li autorizovaným servisním technikem ADJ uvedeno jinak, vždy výbojku a pojistku měňte za přesně ten stejný typ. Výměna pojistky za jiný než specifikovaný typ může poškodit jednotku a zruší výrobní záruku.*

Varování: *Pokud se pojistky nebo lampy neustále pálí, PŘESTAŇTE zařízení používat. Kontaktujte zákaznickou podporu a požadujte další pokyny, je možné, že budete muset jednotku vrátit za účelem údržby. Budete-li v používání pokračovat, můžete způsobit vážné škody.*

Výměna světelného zdroje (žárovky): Pozor! Nikdy se nepokoušejte vyměnit lampu při zapojeném zařízení. Než se pokusíte lampu vyměnit, vždy nejprve odpojte přívod elektrické energie a nechte jednotku úplně vychladnout. Důležité informace o výbojce najdete na stranách 5-6.

1. Při zacházení s lampami se vždy řiďte řádným manipulačním postupem.
2. Odstraňte čtyři malé šroubky (popsané A, B, C a D) na zadní straně pohyblivé hlavy.
3. Po jejich odstranění opatrně odstraňte panel.
4. **Opatrně** odpojte dva drátky připojené k výbojce (obrázek A).
5. Následně zmáčkněte k sobě klipy držící výbojku a vyjměte držák (obrázek B).
6. Vyměňte výbojku za její identickou náhradu. Opačným postupem znovu smontujte.



Obrázek A

Obrázek B

Výměna pojistky: Najděte a odstraňte napájecí kabel jednotky. Jakmile je kabel odstraněn, najděte držák pojistky, který se nachází uvnitř zdířky napájení. Zasuňte do zdířky plochý šroubovák a zlehka vyjměte držák pojistky. Odstraňte špatnou pojistku a nahradte ji novou. Držák pojistky má vestavěnou objímku pro náhradní pojistku. Dávejte pozor, abyste si nespletli náhradní pojistku s pojistkou aktivní.

ČIŠTĚNÍ

Čištění zařízení: Kvůli zbytkům mlhy, kouře a prachu by měly být pravidelně čištěny vnitřní i vnější optické čočky a zrcadlo, optimalizuje se tak světelný výstup. Frekvence čištění závisí na prostředí, ve kterém je zařízení provozováno (např. kouř, prach, mlha, rosa). Při častém klubovém používání doporučujeme čistit zařízení každý měsíc. Pravidelné čištění zajistí dlouhou životnost a výrazný výstup.

1. K utření vnější strany krytu použijte běžný čistič na sklo a měkký hadřík.
2. Štětcem očistěte chladicí otvory a mřížku ventilátoru.
3. Vnější optiku a zrcadlo vyčistěte čisticím prostředkem na sklo a měkkým hadříkem každých 20 dní.
4. Vnitřní optiku vyčistěte čisticím prostředkem na sklo a měkkým hadříkem každých 30-60 dní.
5. Než jednotku znovu zapojíte, vždy se ujistěte, že jsou všechny části naprosto suché.

ŘEŠENÍ PROBLÉMŮ

Odstraňování problémů: Na níže uvedeném seznamu naleznete několik nejběžnějších problémů, na které lze narazit, a jejich řešení.

Jednotka nevydává žádné světlo;

1. Ujistěte se, že externí pojistka není přepálená. Pojistku najdete na spodním panelu jednotky.
2. Odstraňte držák lampy a ujistěte se, že je lampa řádně usazena v objímce. Stává se, že se lampa při přepravě uvolní. Ujistěte se, že je lampa v objímce úplně zastrčena.
3. Ujistěte se, že držák pojistky je řádně a úplně usazen na místě.

Jednotka nereaguje na zvuk:

1. Nízké frekvence (basy) by měli zapříčinit, že jednotka bude na zvuk reagovat. Poplepání na mikrofon, tiché nebo velmi vysoké zvuky nemusejí jednotku aktivovat.

Model:	3 Sixty 2R
Napětí:	100~240 V, 50/60 Hz
Lampa:	2x výbojka Philips® Platinum MSD 2R
Úhel vyzařování:	4 stupně
Spotřeba energie:	Celkem 400 W
Rozměry:	428 mm (D) x 326 mm (Š) x 473 mm (V)
Barvy:	14 + bílá
Gobo:	15 + spot
Hmotnost:	20,5 kg
Pojistka:	7 A
Pracovní cyklus:	Žádný
DMX:	3 režimy DMX kanálů: 21 kanálů, 24 kanálů nebo 32 kanálů.
Sound Active:	Ano
Pracovní pozice:	Jakákoliv bezpečná pozice

Automatické rozeznání napětí: Toto zařízení obsahuje elektronický předřadník, který automaticky rozezná napětí ve chvíli připojení ke zdroji energie.

Poznámka: Specifikace a designová vylepšení této jednotky a tohoto návodu se mohou měnit bez předchozího písemného upozornění.

Vážený zákazníku,

Evropská unie přijala směrnici o omezení / zákazu používání nebezpečných látek. Tato směrnice, známá pod zkratkou ROHS, je v elektronickém průmyslu často diskutovaným tématem.

Kromě jiného omezuje použití šesti materiálů: Olovo (Pb), rtuť (Hg), šestimocný chrom (CR VI), kadmium (Cd), polybromované bifenylly jako samozhášecí přísady (PBB), polybromované difenylethery taktéž jako samozhášecí přísady (PBDE). Směrnice se vztahuje na téměř veškerá elektronická a elektrická zařízení, jejichž provozní režim souvisí s elektrickým nebo elektromagnetickým polem - ve zkratce: veškerá elektronika, která nás obklopuje v domácnosti nebo v práci.

Jakožto výrobci produktů značek AMERICAN AUDIO, AMERICAN DJ, ELATION Professional a ACCLAIM Lighting jsme povinni plnit požadavky ROHS směrnice. Proto jsme již dva roky před vstupem směrnice v platnost začali hledat alternativní materiály a výrobní postupy šetrné k životnímu prostředí.

Všechny naše produkty tak odpovídaly standardům Evropské unie ještě předtím, než směrnice ROHS začala platit. Díky pravidelným kontrolám a materiálovým testům můžeme zajistit, že námi používané komponenty vždy odpovídají ROHS a že výrobní proces je do míry, do jaké technologie dovolí, šetrný k životnímu prostředí.

Směrnice ROHS je důležitým krokem v oblasti ochrany našeho životního prostředí. Jako výrobci se proto cítíme povinni přispět naší částí.

OEEZ - Směrnice o odpadních elektrických a elektronických zařízeních

Každým rokem končí na smetištích po celém světě tuny elektronického odpadu, který škodí životnímu prostředí. V zájmu co nejlepší likvidace nebo obnovy elektronických součástek vydala Evropská unie směrnici OEEZ.

Systém OEEZ (Směrnice o odpadních elektrických a elektronických zařízeních) lze srovnat se systémem "Green Spot", který se používá již několik let. Výrobci musí přispět svým dílem k využití odpadu ve chvíli, kdy vypustí nový produkt. Peněžní zdroje získané touto cestou pak budou použity k vyvinutí společného systému hospodaření s odpadem. Tím lze zajistit profesionální a k životnímu prostředí šetrný program sběru a recyklace.

Jako výrobce se účastníme německého systému EAR a přispíváme svým dílem.

(Registrace v Německu: DE41027552)

Znamená to, že produkty značky AMERICAN DJ a AMERICAN AUDIO můžete zdarma zanechat na sběrných bodech a tyto produkty budou použity v rámci recyklačního programu. O produkty značky ELATION Professional, které využívají pouze profesionálové, se postaráme přímo my. Posílejte prosím produkty Elation na konci životnosti přímo nám, abychom je mohli profesionálně zlikvidovat.

Stejně jako ROHS, je i směrnice OEEZ důležitým příspěvkem k ochraně životního prostředí a jsme rádi, že můžeme pomoci ulehčit životnímu prostředí díky systému nakládání s odpady.

Rádi zodpovíme vaše dotazy a uvítáme vaše návrhy na adrese: info@americandj.eu

A.D.J. Supply Europe B.V.
Junostraat 2
6468 EW Kerkrade
Nizozemsko
www.americandj.eu